



**HIKVISION**

# Терминал управления доступом

Руководство пользователя

UD.6L0206D1130A01

## Руководство пользователя

© 2015 Hangzhou Hikvision Digital Technology Co., Ltd.

Это руководство применимо к терминалу управления доступом.

Серийный номер продукта	Модель	Название продукта
DS-K1T802	DS-K1T802E	Терминал управления доступом (бесконтактная карта)
	DS-K1T802M	Терминал управления доступом (карта Mifare)

Руководство содержит инструкции по использованию продукта. Программное обеспечение, установленное в продукте, регулируется лицензионным соглашением пользователя на этот продукт.

### О руководстве

Настоящее Руководство защищено авторскими правами на внутреннем и международном уровнях. Все права на данное Руководство принадлежат компании Hangzhou Hikvision Digital Technology Co., Ltd. (Hikvision).

Руководство не может быть воспроизведено, изменено, переведено или распространено, частично или полностью, любыми способами без предварительного письменного разрешения Hikvision.

### Торговые марки

**HIKVISION** и другие знаки Hikvision являются собственностью Hikvision и зарегистрированными товарными знаками или предметом заявок на собственность компании Hikvision и/или ее аффилированных лиц. Другие торговые марки, упомянутые в руководстве, являются собственностью соответствующих владельцев. Право на получение лицензии по использованию таких торговых марок предоставляется только по специальному разрешению.

### Ограничение ответственности

НАСКОЛЬКО ЭТО РАЗРЕШЕНО ДЕЙСТВУЮЩИМ ЗАКОНОДАТЕЛЬСТВОМ, КОМПАНИЯ HIKVISION НЕ ДАЕТ НИКАКИХ ГАРАНТИЙ В ОТНОШЕНИИ ДАННОГО РУКОВОДСТВА, ЯВНЫХ ИЛИ ПОДРАЗУМЕВАЕМЫХ, В ТОМ ЧИСЛЕ (НО НЕ ОГРАНИЧИВАЯСЬ) КАСАТЕЛЬНО ПАРАМЕТРОВ КАЧЕСТВА И СООТВЕТСТВИЯ УКАЗАННЫМ ЦЕЛЯМ. КОМПАНИЯ HIKVISION НЕ ГАРАНТИРУЕТ И НЕ ПРЕДОСТАВЛЯЕТ ЗАВЕРЕНИЙ В ОТНОШЕНИИ ИСПОЛЬЗОВАНИЯ ДАННОГО РУКОВОДСТВА, А

ТАКЖЕ В ОТНОШЕНИИ ВЕРНОСТИ, ТОЧНОСТИ ИЛИ АКТУАЛЬНОСТИ ИНФОРМАЦИИ, СОДЕРЖАЩЕЙСЯ В НЕМ. ОТВЕТСТВЕННОСТЬ ЗА РАБОТУ С ДАННЫМ РУКОВОДСТВОМ И ИСПОЛЬЗОВАНИЕ ЕГО СОДЕРЖИМОГО ВОЗЛАГАЕТСЯ НА ПОЛЬЗОВАТЕЛЯ.

НАСКОЛЬКО ЭТО РАЗРЕШЕНО ДЕЙСТВУЮЩИМ ЗАКОНОДАТЕЛЬСТВОМ, НИ КОМПАНИЯ NIKVISION, НИ ЕЕ РУКОВОДИТЕЛИ, СОТРУДНИКИ ИЛИ ПРЕДСТАВИТЕЛИ НЕ НЕСУТ ОТВЕТСТВЕННОСТИ ПЕРЕД ПОТРЕБИТЕЛЕМ ЗА КАКОЙ-ЛИБО СЛУЧАЙНЫЙ ИЛИ КОСВЕННЫЙ УЩЕРБ (ВКЛЮЧАЯ УБЫТКИ ИЗ-ЗА ПОТЕРИ КОММЕРЧЕСКОЙ ПРИБЫЛИ, ПЕРЕРЫВА В ДЕЯТЕЛЬНОСТИ ИЛИ ПОТЕРИ ДАННЫХ/ДОКУМЕНТАЦИИ), ВОЗНИКШИЙ В СВЯЗИ С ИСПОЛЬЗОВАНИЕМ ДАННОГО ПРОДУКТА, ДАЖЕ ЕСЛИ КОМПАНИИ NIKVISION БЫЛО ИЗВЕСТНО О ВОЗМОЖНОСТИ НАНЕСЕНИЯ ТАКОГО УЩЕРБА.

НЕКОТОРЫЕ ЮРИСДИКЦИИ НЕ ДОПУСКАЮТ ИСКЛЮЧЕНИЙ ИЛИ ОГРАНИЧЕНИЙ ОТВЕТСТВЕННОСТИ ЗА НАНЕСЕНИЕ ОПРЕДЕЛЕННОГО УЩЕРБА, ПОЭТОМУ НЕКОТОРЫЕ ЛИБО ВСЕ ИСКЛЮЧЕНИЯ ИЛИ ОГРАНИЧЕНИЯ МОГУТ НЕ ДЕЙСТВОВАТЬ В КОНКРЕТНОМ РЕГИОНЕ.

### **Обслуживание**

При возникновении каких-либо вопросов следует обращаться к местному поставщику.

## Правовая информация

### Информация касательно Федеральной комиссии по связи

**Соответствие стандартам Федеральной комиссии по связи:** Это оборудование было протестировано и признано соответствующим ограничениям для цифровых устройств в соответствии с частью 15 Правил FCC. Эти ограничения разработаны для обеспечения надлежащей защиты от вредных помех, когда оборудование используется в коммерческих целях. Это оборудование генерирует, использует и может излучать радиочастотную энергию, если оно не будет установлено и использоваться в соответствии с руководством по эксплуатации, а также может создавать вредные помехи для каналов радиосвязи. Эксплуатация этого оборудования в жилом районе может вызвать вредные помехи, и в этом случае пользователь должен будет устранить помехи за свой счет.

### Условия Федеральной комиссии по связи

Это устройство соответствует части 15 Правил Федеральной комиссии по связи. Эксплуатация допускается при соблюдении следующих двух условий:

1. Это устройство не может создавать вредные помехи.
2. Это устройство должно принимать любые полученные помехи, включая помехи, которые могут вызвать сбои в работе.

### Заявление о соответствии нормам ЕС



Этот продукт и, если применимо, поставляемые аксессуары обозначены знаком «CE» и соответствуют применимым гармонизированным европейским стандартам, перечисленным в Директиве о низковольтном

оборудовании 2006/95/ЕС, Директиве по электромагнитной совместимости 2004/108/ЕС и Директиве об ограничении содержания вредных веществ 2011/65/ЕС.



Директива 2012/19/ЕС (Директива ЕС об отходах электрического и электронного оборудования): В пределах Европейского Союза продукты, обозначенные этим знаком, нельзя утилизировать вместе с бытовыми отходами. Для надлежащей утилизации верните этот продукт местному поставщику при покупке эквивалентного нового оборудования или утилизируйте его в специальных пунктах приема. Подробнее: [www.recyclethis.info](http://www.recyclethis.info).



Директива 2006/66/ЕС (Директива о батарейках и аккумуляторах и отходах батареек и аккумуляторов): Этот

продукт содержит аккумулятор, который в пределах Европейского Союза нельзя утилизировать вместе с бытовыми отходами. Подробнее об аккумуляторе см. документацию. Аккумулятор обозначают таким знаком, который может содержать надписи, указывающие на наличие кадмия (Cd), свинца (Pb) или ртути (Hg). Для надлежащей утилизации верните аккумулятор местному поставщику или утилизируйте его в специальных пунктах приема. Подробнее: [www.recyclethis.info](http://www.recyclethis.info).

### Соответствие канадскому стандарту для промышленного оборудования ICES-003



Это устройство соответствует требованиям стандартов CAN ICES-3 (A) и NMB-3(A).

### Инструкции по технике безопасности

Эти инструкции предназначены для обеспечения правильного использования продукта и предотвращения угроз или порчи имущества. Меры предосторожности подразделяются на **Предупреждения** и **Предостережения**.

**Предупреждения:** игнорирование предупреждения может привести к тяжелым травмам или смерти.

**Предостережения:** игнорирование предостережения может привести к травмам или порче оборудования.

	
<b>Предупреждения.</b> Следуйте этим мерам безопасности, чтобы предотвратить серьезную травму или смерть.	<b>Предостережения.</b> Следуйте этим мерам безопасности, чтобы предотвратить возможную травму или материальный ущерб.



### Предупреждения

- Эксплуатация электронных устройств должна строго соответствовать правилам электробезопасности, противопожарной защиты и другим соответствующим нормам в вашем регионе.
- Используйте адаптер питания, который предоставляется обычной компанией. Потребляемая мощность не может быть меньше требуемого значения.
- Не подключайте множество устройств к одному адаптеру питания. Тем самым вы предотвратите перегрев или воспламенение вследствие перегрузки адаптера.
- Отключите питание устройства перед его подключением, установкой или демонтажем.
- Если продукт установлен на стене или потолке, необходимо прочно закрепить устройство.

- Если вы заметите дым, запах или шум, исходящий от устройства, немедленно отключите питание и отсоедините шнур питания, а затем обратитесь в сервисный центр.
- Если изделие не функционирует должным образом, следует обратиться к поставщику или в ближайший сервисный центр. Никогда не пытайтесь разобрать устройство самостоятельно. (Мы не берем на себя ответственность за проблемы, вызванные несанкционированным ремонтом или обслуживанием).



### Предостережения

- Не роняйте устройство и не подвергайте его физическим ударам или воздействию сильного электромагнитного излучения. Избегайте установки оборудования на вибрирующих поверхностях или в местах, подверженных ударам (это может привести к повреждению оборудования).
- Не размещайте устройство в очень жарком, холодном (диапазон рабочих температур указан в технических характеристиках устройства), запыленном или влажном месте и не подвергайте его воздействию сильного электромагнитного излучения.
- Не допускайте попадания дождевых капель и влаги на крышку устройства для использования в помещении.
- Не подвергайте оборудование воздействию прямого солнечного света, низко расположенного источника вентиляции или тепла, такого как нагреватель или радиатор (это может привести к возгоранию).
- Не направляйте устройство на солнце или очень яркие объекты. В противном случае может произойти размытие или смазывание изображения (что не является неисправностью), что одновременно влияет на срок эксплуатации датчика.
- При открытии крышки устройства используйте прилагаемую перчатку, избегайте прямого контакта с крышкой устройства, поскольку кислоты, содержащиеся в поту пальцев, могут разрушить поверхность покрытия крышки устройства.
- При чистке внутренних и наружных поверхностей крышки устройства используйте мягкую сухую ткань и не используйте щелочные моющие средства.
- Сохраните упаковочный материал после распаковки устройства для дальнейшего использования. В случае возникновения сбоя необходимо будет вернуть устройство на завод в оригинальной упаковке. Транспортировка без оригинальной упаковки может привести к повреждению устройства и дополнительным расходам.
- Неправильное использование или замена аккумулятора может привести к взрыву. Батареи нужно менять на элементы такого же либо эквивалентного типа. Утилизацию использованных батарей следует выполнять согласно инструкции производителя.

# Содержание

<b>1 Обзор</b> .....	<b>16</b>
1.1 Введение .....	16
1.2 Особенности продукта .....	16
<b>2 Внешний вид</b> .....	<b>18</b>
2.1 Внешний вид терминала.....	18
2.2 Описание клавиш клавиатуры.....	19
<b>3 Подключение терминала</b> .....	<b>21</b>
3.1 Описание терминала.....	21
3.2 Проводка внешнего устройства.....	21
<b>4 Установка</b> .....	<b>23</b>
4.1 Монтаж с установочной коробкой .....	23
4.2 Монтаж без установочной коробки.....	24
<b>5 Активация терминала управления доступом</b> .....	<b>26</b>
5.1 Активация при помощи программного обеспечения SADP .....	26
5.2 Активация при помощи программного обеспечения клиента.....	28
<b>6 Основы работы</b> .....	<b>31</b>
6.1 Управление пользователями .....	32
6.1.1 Добавление пользователей.....	32
6.1.2 Редактирование пользователей.....	34
6.1.3 Поиск пользователей .....	36
6.1.4 Удаление пользователей .....	37
6.2 Настройки связи.....	38
6.3 Настройки системы.....	38
6.3.1 Восстановление настроек .....	39
6.3.2 Настройка пароля для входа .....	40
6.3.3 Настройки двери .....	40
6.3.4 Настройка режима аутентификации .....	41
6.3.5 Перезагрузка устройства.....	42
6.4 Настройки времени .....	42
6.5 Настройки разрешений .....	43
6.6 Информация о системе .....	46
<b>7 Клиент</b> .....	<b>48</b>
7.1 Обзор системы управления доступом .....	48
7.1.1 Описание.....	48
7.1.2 Процесс настройки .....	48
7.2 Управление устройством .....	50
7.2.1 Управление контроллером .....	50

7.2.2 Управление точкой управления доступом .....	59
7.3 Управление разрешениями .....	62
7.3.1 Управление пользователями .....	62
7.3.2 Управление картами .....	67
7.3.3 Шаблон расписания .....	71
7.3.4 Управление состоянием двери .....	76
7.3.5 Настройка взаимодействий .....	80
7.3.6 Настройка разрешений доступа .....	85
7.3.7 Управление посещаемостью .....	91
7.3.8 Расширенные функции .....	118
7.4 Проверка состояний и событий .....	127
7.4.1 Монитор состояния .....	127
7.4.2 Событие управления доступом .....	130
7.4.3 Поиск события .....	131
7.5 Обслуживание системы .....	133
7.5.1 Управление журналами .....	133
7.5.2 Настройки системы .....	137



# 1 Обзор

## 1.1 Введение



Рисунок 1-1. Компоненты автономного терминала управления доступом серии DS-K1T802

DS-K1T802 — это серия автономных терминалов управления доступом с ЖК-экраном. Этот терминал поддерживает сетевую связь по протоколу TCP/IP, функции хранения автономных записей и т. д.

## 1.2 Особенности продукта

- Оснащен 32-битным высокоскоростным процессором.
- Поддерживает сетевую связь по протоколу TCP/IP с адаптивным сетевым интерфейсом. Данные связи специально зашифрованы для решения проблемы утечки конфиденциальных данных.
- Поддерживает считывание бесконтактных карт и карт Mifare.
- Поддерживает методы аутентификации по карте и карте с паролем.
- Дверной звонок.
- Поддержка ручной и автоматической синхронизации по времени через NTP.
- Поддержка обновления по сети, удаленного управления и управления перезагрузкой устройства.
- Контроллер доступа может хранить до 3 тысяч действительных карт и 10 тысяч записей о считывании карт

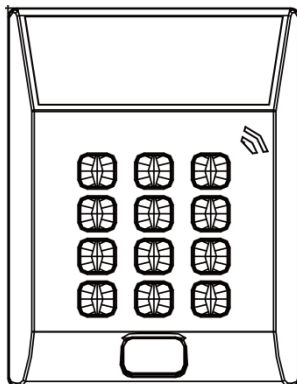
- Разблокировка оповещений о сверхурочных, оповещение о превышении количества попыток считывания карт, оповещение о добавлении в черный список и оповещение об использовании карт или кодов принудительного открытия.
- Поддерживает различные типы карт: обычные, отключенные карты, карты в черном списке, карты проверяющего, гостевые карты, карты принудительного открытия, карты суперпользователя и т. д.
- Сохранение данных после отключения питания.
- Точное отображение даты и времени при помощи встроенных электронных часов и сторожевой программы для обеспечения работы основных функций терминала.
- Удаленное управление перезагрузкой устройства.
- Поддержка сигнализации события в автономном режиме, превышающего 90 %.

## 2 Внешний вид

### 2.1 Внешний вид терминала

Подробную информацию о терминале см. далее.



Рисунок 2-1. Внешний вид терминала управления доступом

Таблица 2-1. Описание терминала управления доступом

№	Имя	Описание	
1	ЖК-экран	Первая строка: дата Вторая строка: время Третья строка: информация об аутентификации устройства или состояние считывания карт	
2	Индикатор питания	Медленно мигает зеленым	Устройство чтения карт работает правильно.
		Горит зеленым на протяжении некоторого времени	Подтверждение операции нажатия кнопок или прохождения карты.
		Горит красным на протяжении некоторого времени	Отклонение операции нажатия кнопок или прохождения карты.
№	Имя	Описание	
3	Индикатор связи	Горит постоянно	Нормальная работа
		Off (Выкл)	Исключение сети
4	Клавиатура	Клавиши с цифрами от 0 до 9, клавиша очистки «*» и клавиша подтверждения «#»	
5	Дверной звонок	Дверной звонок	

## 2.2 Описание клавиш клавиатуры

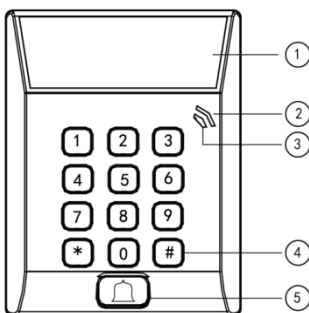
Таблица 2-2. Описание клавиатуры

№	Описание
От 0 до 9	Клавиши с цифрами: ввод цифр в текстовое поле.

№	Описание
2 и 8	Клавиши со стрелками: выбор значков в меню.
*	Клавиша выхода: нажмите клавишу, чтобы выйти из меню.
#	Клавиша подтверждения: нажмите клавишу, чтобы подтвердить выполнение действия.

## 3 Подключение терминала

### 3.1 Описание терминала

В таблице ниже приводится описание терминалов

Таблица 3-1. Описание терминала

Описание		Цвет
Вход питания	12 В пост. тока	Красный
	Заземление	Черный
Звонок	Bell+	Оранжевый
	Bell-	Желтый
Дверной замок	BUTTON_IN	Пурпурный
	DOOR_COM	Зеленый
	DOOR_NO/NC	Синий
	SENSOR_IN	Белый
	Заземление	Черный
	12V_LOCK	Коричневый

### 3.2 Проводка внешнего устройства

#### Проводка источника питания

DC_IN	Red	○
GND	Black	○
12V_LOCK	Brown	○
Bell +	Orange	○
Bell -	Yellow	○
DOOR_COM	Green	○
DOOR_NO/NC	Blue	○
BUTTON_IN	Purple	○
SENSOR_IN	White	○
GND	Black	○



#### Проводка дверного звонка

DC_IN	Red	○
GND	Black	○
12V_LOCK	Brown	○
Bell +	Orange	○
Bell -	Yellow	○
DOOR_COM	Green	○
DOOR_NO/NC	Blue	○
BUTTON_IN	Purple	○
SENSOR_IN	White	○
GND	Black	○



Рисунок 3-1. Схема подключения источника питания

**Проводка кнопки двери**

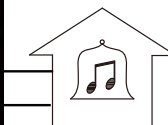

Рисунок 3-3. Схема подключения кнопки двери

Рисунок 3-2. Схема подключения дверного звонка

**Проводка блокировки двери**

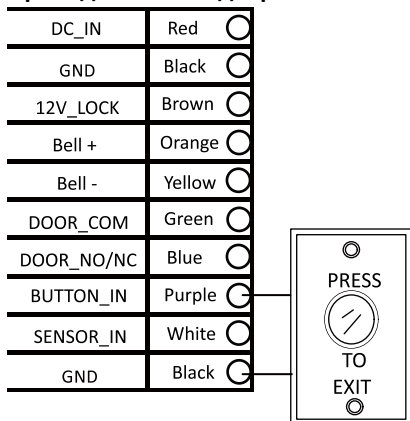

Рисунок 3-4. Схема подключения блокировки двери

**Проводка магнитного дверного замка**

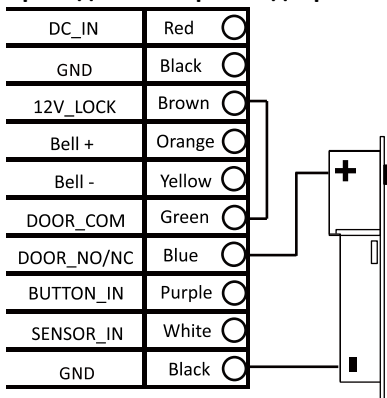

Рисунок 3-5. Схема подключения магнитного дверного замка

## 4 Установка

### Перед началом установки

- Убедитесь, что устройство в упаковке находится в хорошем состоянии и присутствуют все детали для сборки.
- Убедитесь, что все связанное оборудование на время установки отключено.
- Среда установки указана в спецификации продукта.
- Во избежание повреждений убедитесь, что разъем источника питания соответствует розетке переменного тока.
- Если продукт работает неправильно, обратитесь к поставщику или в ближайший сервисный центр. Не разбирайте камеру самостоятельно для проведения ремонта или обслуживания.
- Убедитесь, что стена может выдержать вес, втрое больший, чем вес устройства с крепежом.

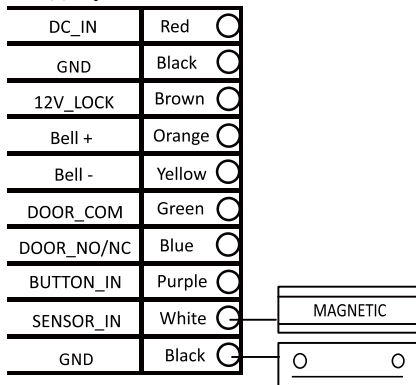
### 4.1 Монтаж с установочной коробкой

#### Инструкция

1. Проведите кабели через отверстия для кабелей в крепежной подставке.
2. Выровняйте отверстия для винтов на крепежной подставке относительно отверстий для винтов в установочной коробке.
3. Закрепите крепежную подставку на установочной коробке и вставьте два винта КА4\*22-SUS (входят в комплект поставки) в отверстия для винтов.



Рисунок 4-1. Установите крепежную подставку



Рисунок 4-2. Прикрепите переднюю крышку

4. Подсоедините соответствующие кабели.
5. Выровняйте защелку передней крышки относительно паза крепежной подставки и прикрепите переднюю крышку на крепежной подставке. Убедитесь, что защелка вошла в паз.



6. Закрепите переднюю крышку с нижней стороны устройства при помощи двух винтов.



Рисунок 4-3. Закрепите переднюю крышку

## 4.2 Монтаж без установочной коробки

### Инструкция

1. Просверлите четыре отверстия для винтов в стене по отверстиям в крепежной подставке и вставьте дюбели (не входят в комплект подставки) в отверстия.
2. Проведите кабели через отверстия для кабелей в крепежной подставке.
3. Выверните отверстия для винтов на подставке относительно дюбелей в стене.
4. Закрепите крепежную подставку на стене и вставьте четыре винта КА4\*22-SUS (входят в комплект поставки) в дюбели.



Рисунок 4-4. Установите крепежную подставку



Рисунок 4-5. Прикрепите переднюю крышку

5. Подсоедините соответствующие кабели.
6. Выверните защелку передней крышки относительно паза крепежной подставки и прикрепите переднюю крышку на крепежной подставке. Убедитесь, что защелка вошла в паз.

7. Закрепите переднюю крышку с нижней стороны устройства при помощи двух винтов.



Рисунок 4-6. Закрепите переднюю крышку

## 5 Активация терминала управления доступом

---

### *Назначение*

Перед использованием терминал нужно активировать.

Поддерживается активация через SADP и активация через клиентское программное обеспечение.

Стандартные значения терминала управления указаны ниже.

- Стандартный IP-адрес: 192.0.0.64.
- Стандартный номер порта: 8000.
- Стандартное имя пользователя: admin.

### 5.1 Активация при помощи программного обеспечения SADP

ПО SADP используется для обнаружения устройств в сети, активации устройства и сброса пароля.

Установите ПО SADP с диска из комплекта поставки или загрузите его с официального веб-сайта и установите SADP, следуя подсказкам на экране. Следуйте инструкциям, чтобы активировать панель управления.

#### *Инструкция*

1. Запустите ПО SADP для поиска устройств в сети.
2. Выберите в списке устройств неактивное устройство.



Рисунок 5-1. Интерфейс SADP

3. Создайте пароль, введите его в соответствующее поле и подтвердите пароль.

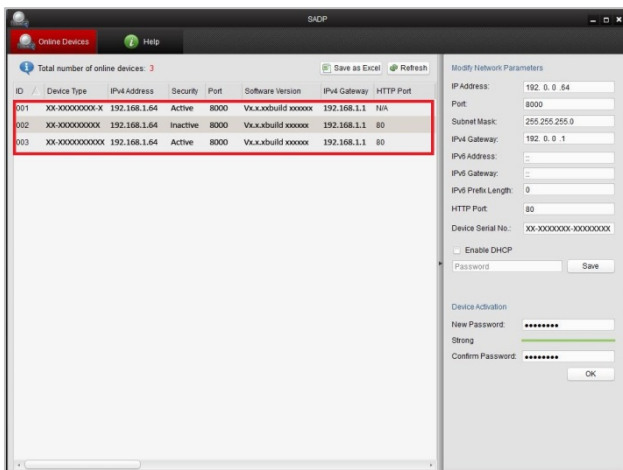

**РЕКОМЕНДУЕТСЯ НАДЕЖНЫЙ ПАРОЛЬ.** Мы настоятельно рекомендуем создать надежный пароль по собственному выбору (с использованием не менее восьми символов, включая буквы верхнего и нижнего регистра, цифры и специальные символы), чтобы повысить безопасность вашего продукта. Также рекомендуется регулярно менять пароль, особенно в системах с высокой степенью безопасности. Еженедельная или ежемесячная смена пароля может улучшить безопасность вашего продукта.

4. Нажмите **ОК**, чтобы сохранить пароль.

Во всплывающем окне можно увидеть, прошла ли активация успешно.

Если активация не была завершена успешно, проверьте, соответствует ли пароль требованиям, и повторите попытку.

5. Измените IP-адрес устройства на нужный сегмент подсети. Для этого введите IP-адрес вручную на компьютере.

Рисунок 5-2. Интерфейс изменения параметров сети

- Введите пароль и нажмите кнопку **Сохранить**, чтобы применить изменения IP-адреса.

## 5.2 Активация при помощи программного обеспечения клиента

ПО клиента — это многоцелевое программное обеспечение управления видеоданными для множества видов устройств.

Установите ПО клиента с диска из комплекта поставки или загрузите его с официального веб-сайта и установите ПО, следуя подсказкам на экране. Следуйте инструкциям, чтобы активировать панель управления.

### **Инструкция**

- Запустите ПО клиента. Появится панель управления программы, как показано на рисунке ниже.
- Нажмите значок  в верхнем левом углу страницы и выберите **Управление доступом**, чтобы открыть панель управления.



Рисунок 5-3. Панель управления

3. Нажмите значок **Управление контроллером**, чтобы открыть интерфейс управления контроллером, как показано на рисунке ниже.

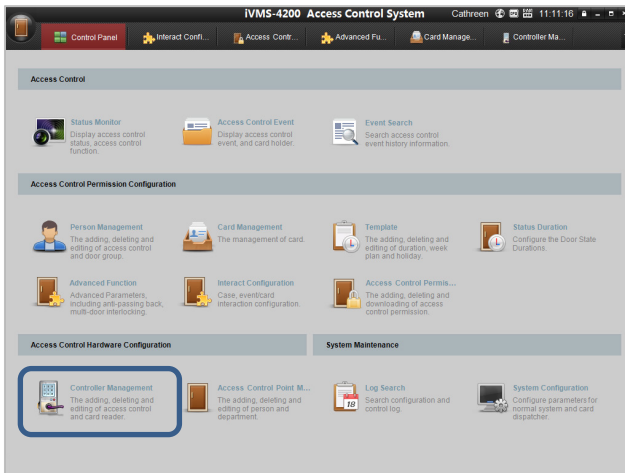

Рисунок 5-4. Список устройств

4. Выберите в списке устройств неактивное устройство.
5. Нажмите кнопку **Activate** (Активировать), чтобы отобразить интерфейс активации.

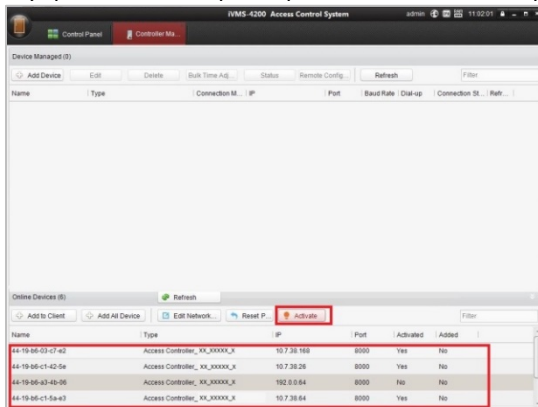

Рисунок 5-5. Интерфейс выбора списка

- Создайте пароль, введите его в соответствующее поле и подтвердите пароль.

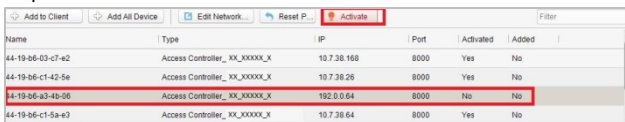

**РЕКОМЕНДУЕТСЯ НАДЕЖНЫЙ ПАРОЛЬ.** Мы настоятельно рекомендуем создать надежный пароль по собственному выбору (с использованием не менее восьми символов, включая буквы верхнего и нижнего регистра, цифры и специальные символы), чтобы повысить безопасность вашего продукта. Также рекомендуется регулярно менять пароль, особенно в системах с высокой степенью безопасности. Еженедельная или ежемесячная смена пароля может улучшить безопасность вашего продукта.

Activate Device

Password:

The password ( 8 to 16 characters) should contain two or more of the following character types: numeric, low...

Confirm Pas...

OK Cancel

- Нажмите кнопку **OK**, чтобы начать активацию.
- Нажмите кнопку , чтобы открыть интерфейс изменения параметров сети.
- Измените IP-адрес устройства на нужный сегмент подсети. Для этого введите IP-адрес вручную на компьютере.
- Введите пароль и подтвердите изменения IP-адреса.

## 6 Основы работы

### Перед началом установки:

- Необходимо активировать устройство перед первым входом в систему, иначе система перейдет в интерфейс уведомлений об активации после включения устройства. Подробнее об активации см. в главе 5.
- При первом входе в систему нужно указать стандартный пароль. Введите **Sys Opt-Login Pwd** (Пароль входа в систему), чтобы сбросить пароль входа в систему.  
По умолчанию это 12345.

### Инструкция

1. После запуска система автоматически входит в начальный интерфейс.



Рисунок 6-1. Начальный интерфейс

2. Введите [\*] + [0] + [#], чтобы войти в начальный интерфейс.

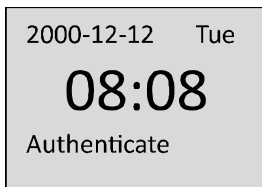

Рисунок 6-2. Интерфейс входа в систему

3. Введите пароль входа в систему.
  - Нажмите клавишу #, чтобы подтвердить настройки. Если аутентификация пароля конфигурации не будет выполнена успешно, система вернется в начальный интерфейс. Если аутентификация пароля конфигурации будет выполнена успешно, система войдет в рабочий интерфейс меню.



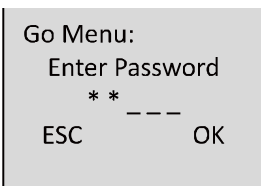

Рисунок 6-3. Рабочий интерфейс меню

В рабочем интерфейсе меню можно управлять пользователями, настраивать параметры связи, системные параметры и т. д.

## 6.1 Управление пользователями

### *Назначение*

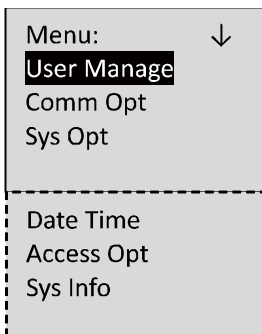
В интерфейсе управления пользователями можно добавлять пользователей и управлять ими.

### *Инструкция*

1. При помощи клавиш со стрелками переместите указатель на **User Manage** (Управление пользователями).
2. Нажмите клавишу #, чтобы войти в интерфейс добавления пользователей.



Рисунок 6-4. Интерфейс управления пользователями

### 6.1.2 Добавление пользователей

#### *Назначение*

В меню **Добавить пользователя** можно добавлять пользователей и регистрировать карты для соответствующего пользователя.

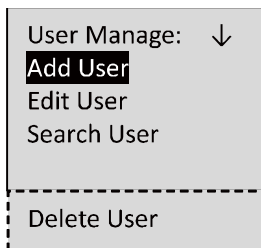
#### *Инструкция*

1. При помощи клавиш со стрелками переместите указатель на **Add User** (Добавление пользователя).
2. Нажмите клавишу #, чтобы войти в интерфейс регистрации карт.



Рисунок 6-5. Интерфейс добавления пользователей

3. Зарегистрируйте карту.
  - Зарегистрируйте карту, проведя ее рядом с устройством считывания карт.
    - 1) Поместите карту в зону индукции.
    - 2) Если номер карты распознан, система автоматически отобразит номер карты в текстовом поле со звуковым сигналом. .
  - Зарегистрируйте карту, введя ее номер в поле, или **введите номер карты** в текстовое поле.
4. Выберите шаблон разрешений после регистрации карты.

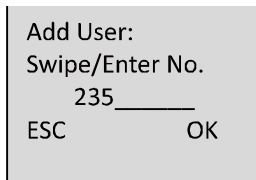

Рисунок 6-6. Интерфейс выбора шаблона

5. Нажмите клавишу #, чтобы открыть интерфейс регистрации пароля. После регистрации пароля держатель карты сможет открыть дверь при помощи карты и пароля.

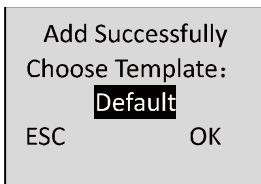

Рисунок 6-7. Интерфейс настройки пароля

6. Зарегистрируйте пароль.

- 1) Введите новый пароль.
- 2) Подтвердите новый пароль.
- 3) Нажмите клавишу #, чтобы подтвердить настройки.

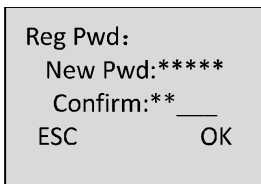

Пароль должен содержать от одного до восьми символов.

7. Если регистрация пароля не требуется, нажмите клавишу «#», чтобы вернуться в интерфейс добавления пользователя.

## 6.1.2 Редактирование пользователей

### Инструкция

1. При помощи клавиш со стрелками в интерфейсе управления пользователями переместите указатель на **Edit User** (Редактирование пользователей).
2. Нажмите клавишу #, чтобы войти в интерфейс редактирования пользователей.



Рисунок 6-8. Интерфейс редактирования пользователей

3. Считайте карту или введите ее номер.
4. Нажмите клавишу #, чтобы открыть интерфейс настроек пароля.
  - 1) Переместите указатель на **Change PWD** (Сменить пароль), чтобы открыть интерфейс смены пароля.
  - 2) Введите новый пароль.
  - 3) Подтвердите новый пароль.
  - 4) Нажмите клавишу #, чтобы подтвердить настройки.

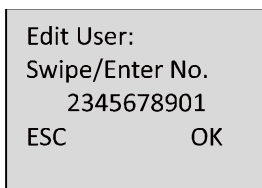

Рисунок 6-9. Интерфейс смены пароля

5. Если пароль не требуется, нажмите клавишу «#», чтобы удалить созданный пароль.

6. Изменение даты времени действия

Вы можете указать дату времени действия (дату начала и окончания) карты.

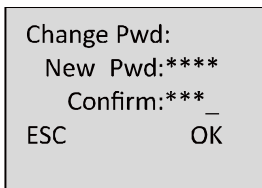

Рисунок 6-10. Интерфейс настройки периода времени действия

Нажмите клавишу #, чтобы подтвердить настройки.

7. Включите разрешение первой карты для пользователя.

- 1) Нажмите клавишу #, чтобы открыть интерфейс редактирования.
- 2) При помощи клавиш со стрелками включите или отключите первую карту для пользователя.
- 3) Нажмите клавишу #, чтобы подтвердить изменения.

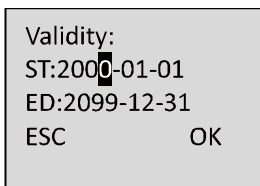

Рисунок 6-11. Интерфейс настройки разрешений первой карты



После включения первой карты дверь будет оставаться открытой в течение указанного периода времени.

8. Выберите шаблон для пользователя.

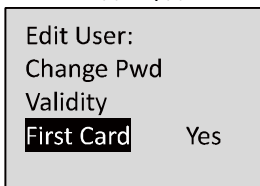
- 1) Нажмите клавишу #, чтобы открыть интерфейс редактирования.
- 2) Выберите номер шаблона при помощи клавиш со стрелками.



Максимальное число шаблонов — 65 (в том числе 64 шаблона графиков и один параметр отключения шаблонов), значение

шаблона расписания составляет от **01** до **64**, а **По умолчанию** — шаблон **01**. Значение параметра отключения шаблонов равно **00**.

- 3) Нажмите клавишу **#**, чтобы подтвердить изменения.



Рисунок 6-12. Интерфейс настроек шаблона

### 6.1.3 Поиск пользователей

#### Инструкция

1. Переместите курсор на **Search User** (Поиск пользователя).
2. Нажмите клавишу **#**, чтобы войти в интерфейс поиска.

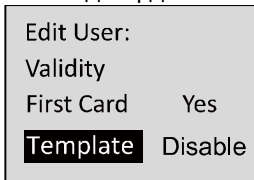

Рисунок 6-13. Интерфейс поиска пользователей

3. Выберите **All User** (Все пользователи). Отобразится список всех пользователей.

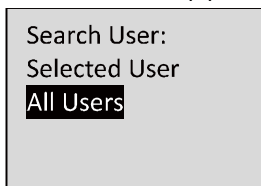

Рисунок 6-14. Поиск по всем пользователям

4. Выберите **Selected User** (Выбранный пользователь), чтобы открыть интерфейс запроса поиска по конкретному пользователю.
5. Читайте карту или введите ее номер.

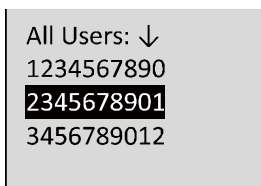
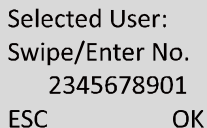

Selected User:  
Swipe/Enter No.  
2345678901  
ESC OK

Рисунок 6-15. Интерфейс поиска по выбранному пользователю

6. Нажмите клавишу #, чтобы просмотреть основную информацию о держателе карты.

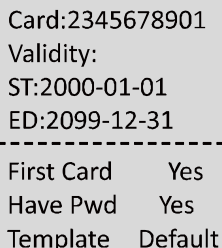

Card:2345678901  
Validity:  
ST:2000-01-01  
ED:2099-12-31  
First Card Yes  
Have Pwd Yes  
Template Default

Рисунок 6-16. Интерфейс информации о пользователе

### 6.1.4 Удаление пользователей

#### Инструкция

1. Переместите указатель на кнопку **Delete User** (Удалить пользователя) и коснитесь клавиши #, чтобы войти в интерфейс удаления пользователей.

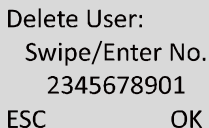

Delete User:  
Swipe/Enter No.  
2345678901  
ESC OK

Рисунок 6-17. Интерфейс удаления пользователей

2. Считайте карту или введите ее номер.
3. Нажмите клавишу #, чтобы открыть страницу подтверждения.
4. Подтвердите или отклоните изменение настроек.



Нажмите клавишу «\*», чтобы вернуться в главное меню.

## 6.2 Настройки связи

### Назначение

В интерфейсе настроек связи можно настроить параметры сети.

### Инструкция

1. При помощи клавиш со стрелками переместите указатель на **Comm Opt** (Настройки связи).
2. Нажмите клавишу #, чтобы открыть интерфейс настроек связи.



Рисунок 6-18. Интерфейс настроек сети



Значение номера порта может находиться в диапазоне от 2000 до 65535.

3. Измените сетевые параметры устройства, в том числе IP-адрес, маску подсети и адрес шлюза.

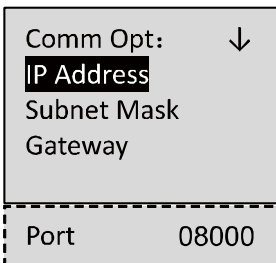

Рисунок 6-19. Интерфейс настроек сети

4. Введите номер порта в терминал.
5. Нажмите клавишу #, чтобы подтвердить настройки.

## 6.3 Настройки системы

### Инструкция

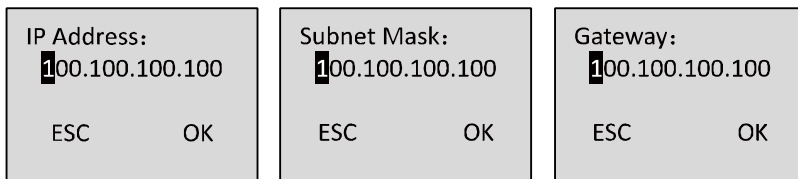
1. При помощи клавиш со стрелками переместите указатель на **Sys Opt** (Настройки системы).
2. Нажмите клавишу #, чтобы войти в интерфейс параметров системы.



Рисунок 6-20. Интерфейс настроек системы

**Сброс:** устройство можно сбросить до заводских настроек или настроек по умолчанию.

**Login Pwd (Пароль для входа):** измените пароль входа в систему.

**Door Param (Параметры двери):** здесь можно настроить параметры терминала управления доступа, в том числе Open Time (Время срабатывания двери), Open Time-out (Сигнал оповещения о задержке в открытии двери), Door Magnetic (Настройки состояния магнитного дверного замка), Button Type (Настройки состояния кнопки выхода) и настройки первой карты.

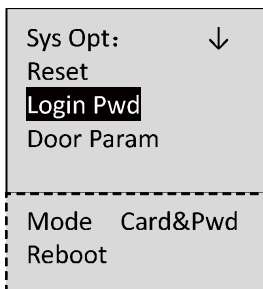
**Mode (Режим аутентификации):** здесь можно выбрать режим аутентификации.

**Reboot (Перезагрузка устройства):** здесь можно перезагрузить устройство.

### 6.3.1 Восстановление настроек

#### Назначение

В интерфейсе настроек восстановления можно восстановить заводские настройки или сбросить настройки до значений по умолчанию.

#### Инструкция

1. При помощи клавиш со стрелками в интерфейсе настроек системы переместите указатель на **Сброс** (настройки восстановления).
2. Нажмите клавишу #, чтобы открыть интерфейс восстановления настроек.



Рисунок 6-21. Интерфейс восстановления настроек



3. Выберите Factory Defaults (Заводские настройки) или Default Settings (Настройки по умолчанию).

**Заводские настройки:** после восстановления заводских настроек все параметры устройства будут возвращены к заводским значениям.

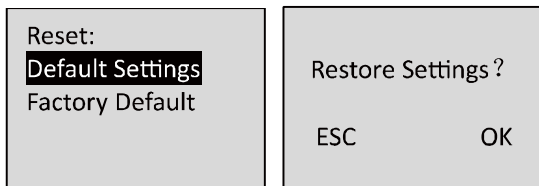
**Настройки по умолчанию:** после восстановления настроек по умолчанию все параметры, кроме параметров сети и параметров событий, будут сброшены до заводских значений.

4. Нажмите клавишу #, чтобы применить настройки.

### 6.3.2 Настройка пароля для входа

#### Инструкция

1. Нажмите клавишу #, чтобы открыть интерфейс настроек пароля.

Old Pwd:	****
New Pwd:	****
Confirm:	**_
ESC	OK

Рисунок 6-22. Интерфейс смены пароля

- 1) Введите старый пароль.
- 2) Введите новый пароль.
- 3) Подтвердите новый пароль.



Длина пароля должна составлять до пяти символов.

2. Нажмите клавишу #, чтобы подтвердить настройки.

### 6.3.3 Настройки двери

#### Назначение

В интерфейсе настроек двери можно настроить параметры двери, в том числе Open Time (Время срабатывания двери), Open Time-out (Сигнал оповещения о задержке в открытии двери), Door Magnetic (Настройки состояния магнитного дверного замка), Button Type (Настройки состояния кнопки выхода) и настройки первой карты.

#### Инструкция

1. При помощи клавиш со стрелками в интерфейсе настроек системы переместите указатель на **Door Param** (Параметры двери).
2. Нажмите клавишу #, чтобы войти в интерфейс настроек двери.



Рисунок 6-23. Интерфейс настроек двери

3. Измените параметры двери.

**Open Time:** время срабатывания двери, настройка времени срабатывания двери: от 1 до 255 секунд.

**Open Time-out:** сигнал оповещения о задержке в открытии двери, настройка порогового значения сигнала оповещения о задержке в открытии двери: от 1 до 255 секунд.

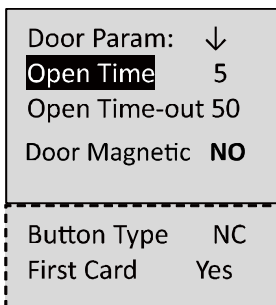
**Магнитный дверной замок:** можно выбрать «Настройки состояния магнитного дверного замка», «Не закрывать», «Не открывать».

**Button Type:** можно выбрать «Настройки состояния типа кнопки выхода», «Не закрывать», «Не открывать».

**First Card:** установите, следует ли включать функцию первой карты, которая удерживает дверь открытой при помощи первой карты.

4. Нажмите клавишу #, чтобы подтвердить настройки.

### 6.3.4 Настройка режима аутентификации

В этом разделе можно установить режим аутентификации контроллера для открытия двери, а именно **Card Only** (Только карта) и **Card & Password** (Карта и пароль).

#### Инструкция

1. При помощи клавиш со стрелками в интерфейсе настроек системы переместите указатель на **Mode** (Настройки аутентификации).



Рисунок 6-24. Интерфейс настроек аутентификации

2. Нажмите клавишу #, чтобы выбрать режим аутентификации.

### 6.3.5 Перегрузка устройства

#### Инструкция

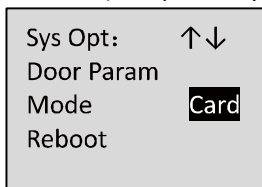
1. При помощи клавиш со стрелками переместите указатель на **Reboot** (Перезагрузка).
2. Нажмите клавишу #, чтобы запустить перезагрузку устройства.

## 6.4 Настройки времени

#### Инструкция

1. При помощи клавиш со стрелками переместите указатель на **Date Time** (Настройки времени и даты).
2. Нажмите клавишу #, чтобы открыть интерфейс настроек времени.



Рисунок 6-25. Интерфейс настроек времени

3. Выберите **Date Time** (Настройки времени и даты) или **DST** (Переход на летнее время), чтобы изменить параметры устройства.
  - Изменение **Date Time** (Настройки времени и даты):

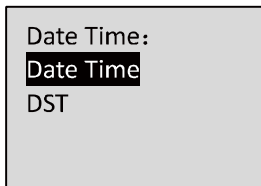

Рисунок 6-26. Интерфейс настроек времени и даты

- Изменение **DST** (Переход на летнее время)

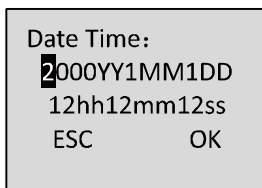

Рисунок 6-27. Интерфейс настроек перехода на летнее время

Если функция перехода на летнее время включена, вы можете настроить время смещения, время начала и время конца летнего времени.

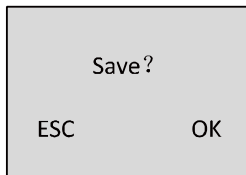
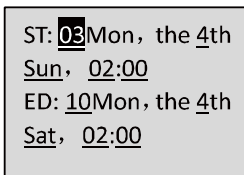
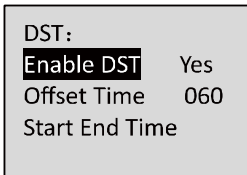

- Нажмите клавишу «\*», чтобы отменить настройки даты/времени и вернуться в интерфейс **Date Time** (Настройки времени и даты).
- Нажмите клавишу «#», чтобы подтвердить настройки даты/времени и вернуться в интерфейс **Date Time** (Настройки времени и даты).

## 6.5 Настройки разрешений

### Назначение

В разделе настроек разрешений можно настроить недельный график, график нерабочих дней, группу нерабочих дней и шаблон.

### Инструкция

1. При помощи клавиш со стрелками переместите указатель на **Access Opt** (Настройки доступа).
2. Нажмите клавишу #, чтобы войти в интерфейс.



Рисунок 6-28. Интерфейс настройки разрешений

### Настройки недельного графика

#### Инструкция

1. При помощи клавиш со стрелками переместите указатель на **Weekly Plan** (Недельный график).
2. Нажмите клавишу #, чтобы открыть интерфейс настройки недельного графика.

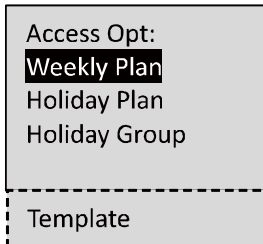

Рисунок 6-29. Интерфейс настроек недельного графика

3. Укажите номер плана при помощи клавиш с цифрами.  
Можно создать до 32 планов, а номера планов могут находиться в диапазоне от 1 до 32.
4. Укажите периоды времени с воскресенья по субботу, введя время начала и окончания при помощи клавиш с цифрами.
5. Нажмите клавишу \*, чтобы вернуться в интерфейс **Access Opt** (Настройки доступа).

### Настройки графика нерабочего дня

#### Инструкция

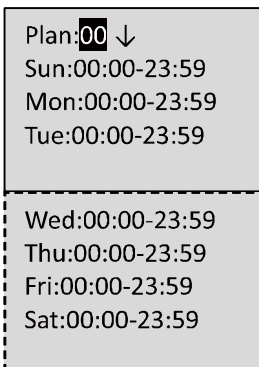
1. При помощи клавиш со стрелками переместите указатель на **Holiday Plan** (График нерабочего дня).
2. Нажмите клавишу #, чтобы открыть интерфейс настройки графика нерабочих дней.



Рисунок 6-30. Интерфейс настроек графика нерабочих дней

3. Укажите номер плана при помощи клавиш с цифрами.

Можно создать до 128 планов, а номера планов могут находиться в диапазоне от 1 до 128.

4. Укажите детальную информацию о нерабочем дне.

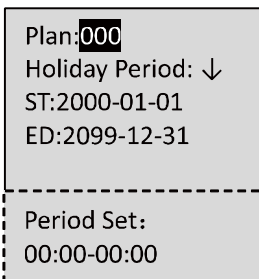
**Дата:** введите дату начала и дату окончания при помощи клавиш с цифрами.

**Период:** введите время начала и время окончания при помощи клавиш с цифрами.

5. Нажмите клавишу \*, чтобы вернуться в интерфейс **Access Opt** (Настройки доступа).

### Настройки группы нерабочих дней

#### Инструкция

1. При помощи клавиш со стрелками переместите указатель на **Holiday Group** (Группа нерабочих дней).
2. Нажмите клавишу #, чтобы открыть интерфейс настройки группы нерабочих дней.



Рисунок 6-31. Интерфейс настроек группы нерабочих дней

3. Укажите номер группы при помощи клавиш с цифрами.  
Можно создать до 64 групп, а номера групп могут находиться в диапазоне от 1 до 64.
4. Создайте группу нерабочих дней. Переместите указатель на номер группы (000 по умолчанию) и при помощи клавиш с цифрами введите номер нерабочего дня, настроенный в разделе **Настройки графика нерабочих дней**. Номер в графике нерабочих дней отделяется запятой.
5. Нажмите клавишу \*, чтобы вернуться в интерфейс **Access Opt** (Настройки доступа).

### Настройки шаблона

### Инструкция

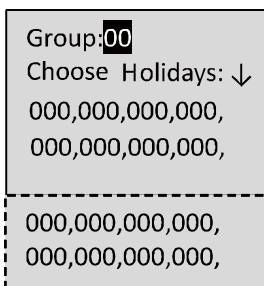
1. При помощи клавиш со стрелками переместите указатель на **Template** (Шаблон).
2. Нажмите клавишу #, чтобы открыть интерфейс настройки шаблона.



Рисунок 6-32. Интерфейс настроек шаблона

3. Укажите номер шаблона при помощи клавиш с цифрами. Можно создать до 64 шаблонов, а номера шаблонов могут находиться в диапазоне от 1 до 64.
4. Введите номер недельного графика при помощи клавиш с цифрами.
5. Создайте группы нерабочих дней. Переместите указатель на номер группы нерабочих дней (000 по умолчанию) и при помощи клавиш с цифрами введите номер нерабочего дня, настроенный в разделе **Настройки группы нерабочих дней**.  
Номер группы нерабочего дня отделяется запятой.
6. Нажмите клавишу \*, чтобы вернуться в интерфейс **Access Opt** (Настройки доступа).

## 6.6 Информация о системе

### Инструкция

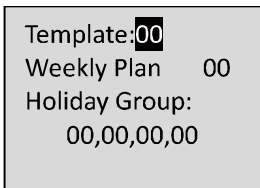
1. При помощи клавиш со стрелками переместите указатель на **Sys Info** (Информация о системе).
2. Нажмите клавишу #, чтобы войти в интерфейс информации о системе.



Рисунок 6-33. Интерфейс информации о системе

3. Выберите **User Count** (Количество пользователей) или **Device Information** (Информация об устройстве).

- **User Capacity**

User Count:	
Signed:	100
Unsigned:	2900
Total:	3000

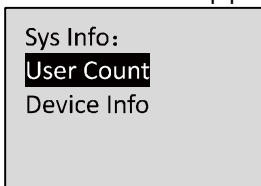
Рисунок 6-34. Интерфейс количества пользователей

**Registered Amount:** количество зарегистрированных пользователей

**Remainder Amount:** оставшееся количество пользователей, которых можно зарегистрировать

**Total Amount:** Означает максимальное количество карт.



По умолчанию максимальное число карт — 2000.

- **Сведения об устройстве**

В интерфейсе информации об устройстве можно просмотреть имя устройства, серийный номер, Mac-адрес и т. д.

Device Info: ↓
Model: DS-K1T802M
SN: 12223456
MAC: Bb:cc:00:11 :22:99
Firmware: V1.0.0 - 20151024

Рисунок 6-35. Интерфейс информации об устройстве



## 7 Клиент

---

### 7.1 Обзор системы управления доступом

#### 7.1.1 Описание

Система управления доступом — это система настройки разрешений доступа к двери. Она выполняет множество функций, в том числе управление контроллером доступа, управление пользователями и картами, настройку разрешений, управление состоянием дверей, поиск событий и т. д.

В настоящем руководстве пользователя описываются функции, настройки системы контроля доступа и управление ею. Для обеспечения правильности использования и стабильности системы, ознакомьтесь с приведенной ниже информацией и внимательно прочитайте руководство перед установкой и эксплуатацией.

#### 7.1.2 Процесс настройки

Шаги настройки приведены в блок-схеме ниже.



## 7.2 Управление устройством

### 7.2.1 Управление контроллером

#### Знакомство с интерфейсом

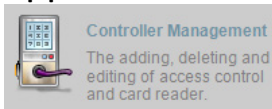

Нажмите значок , чтобы войти в интерфейс управления контроллером.

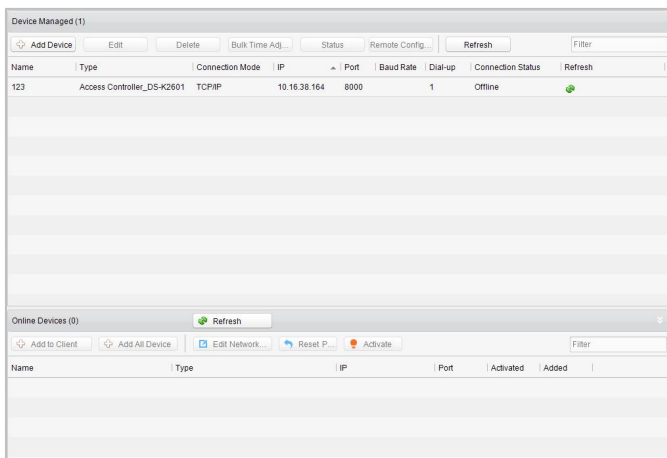

Интерфейс разделен на две части: управление устройством и обнаружение устройств в сети.

#### Управление устройством

Управление устройствами управления доступом, в том числе добавление, редактирование, удаление и пакетная синхронизация.

#### Обнаружение устройств в сети

Автоматическое обнаружение в сети устройств, которые находятся в одной подсети с сервером управления доступом. Обнаруженные устройства можно легко добавить на сервер.



Максимальное число контроллеров доступа, которыми может управлять клиент управления — 100.

## Управление устройством

### Добавление контроллера

#### Инструкция

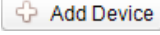
1. Нажмите кнопку  , чтобы открыть интерфейс контроллера доступа.

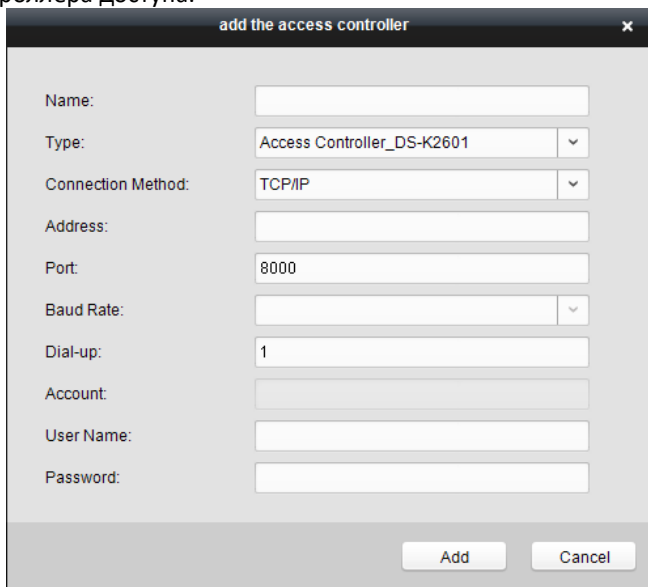

2. Введите имя устройства.
3. Выберите тип контроллера доступа в выпадающем списке.
4. Выберите режим подключения в выпадающем списке: TCP/IP, COM-порт или Ehome.

**TCP/IP:** подключение устройств по сети.

**Ehome:** подключение устройств по протоколу Ehome.

5. Настройте параметры подключения устройства.

Если устройство должно подключаться по сети, нужно ввести IP-адрес и номер порта устройства и установить для параметра Dial-up (коммутируемое соединение) значение 1.

Если устройство должно подключаться по протоколу Ehome, нужно ввести данные учетной записи.

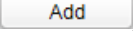

Подробную информацию об учетной записи см. в пункте 15.1.3.

6. Нажмите кнопку , чтобы завершить добавление.  
Нажмите **Состояние**, чтобы отобразить подробный статус контроллера, и нажмите **Удаленная настройка**, чтобы настроить параметры контроллера.

## Редактирование устройства (основная информация)

### Назначение

После добавления устройства в интерфейсе редактирования устройства можно настроить дополнительные параметры, например скачивание аппаратных параметров, чтение аппаратных параметров, синхронизацию времени, настройки точки доступа и т. д.

### Инструкция

1. Нажмите кнопку **Изменить** в списке устройств, чтобы редактировать информацию выбранного добавленного устройства.

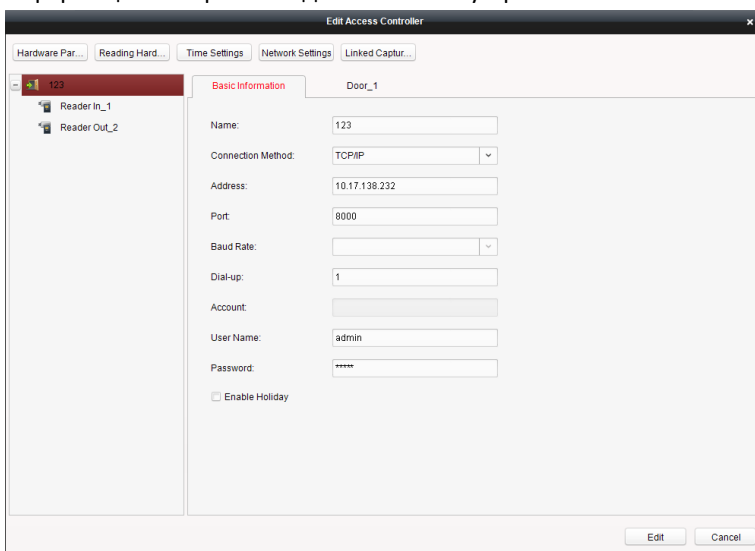

2. Отредактируйте те же основные параметры устройства, что и при добавлении устройства.
3. (Дополнительно) Установите флажок **Активировать нерабочий день**, чтобы включить параметры нерабочих дней при скачивании разрешений.
4. Нажмите кнопку **Изменить**, чтобы завершить редактирование.
5. Нажмите кнопку **Скачивание аппаратных параметров**, чтобы скачать обновленные параметры в локальную память устройства.

## Редактирование устройства (информация о двери)

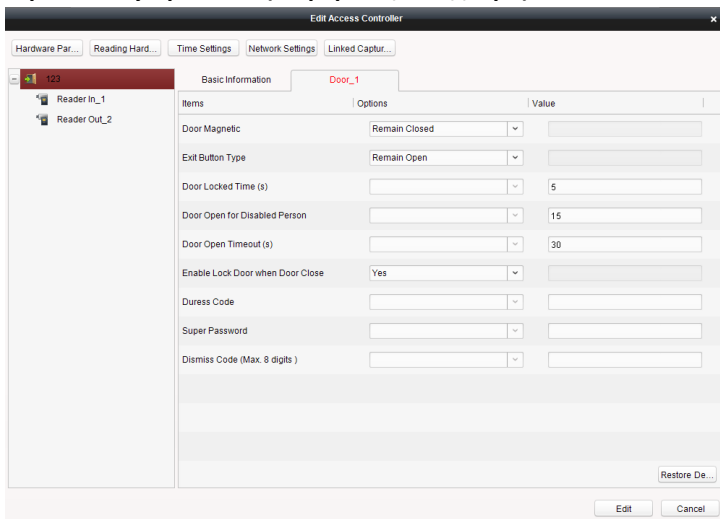

### Инструкция

1. Нажмите кнопку **Door\_1** в интерфейсе редактирования, чтобы изменить информацию выбранной двери.
  - 1) **Магнитный дверной замок:** магнитный дверной замок находится в состоянии **Остаться закрытым** (кроме особых условий).
  - 2) **Тип кнопки выхода:** тип кнопки выхода находится в состоянии **Остаться открытым** (кроме особых условий).
  - 3) **Время блокировки двери:** после считывания обычной карты и срабатывания реле начинает работать таймер блокировки двери.
  - 4) **Открытие двери для лиц с ограниченными возможностями:** магнитный дверной замок можно включить с соответствующей задержкой после того, как карту считывает человек с ограниченными возможностями.
  - 5) **Сигнал превышения времени открытия двери:** сигнал будет активирован, если дверь не была закрыта.
  - 6) **Включить блокировку двери при закрытии двери:** эта функция еще не поддерживается.
  - 7) **Код принудительного открытия:** введите код, чтобы принудительно открыть дверь в случае необходимости. В то же время система доступа может сообщить о необходимости принудительного открытия двери.

- 8) **Пароль суперпользователя:** указанный пользователь сможет открывать дверь при помощи пароля суперпользователя.
2. Нажмите кнопку **Восстановить значения по умолчанию**, чтобы сбросить настройки до значений по умолчанию.
3. Нажмите кнопку **Изменить**, чтобы сохранить параметры.
4. Нажмите кнопку **Скачивание аппаратных параметров**, чтобы скачать обновленные параметры в локальную память устройства.

## Редактирование устройства (информация об устройстве чтения карт)

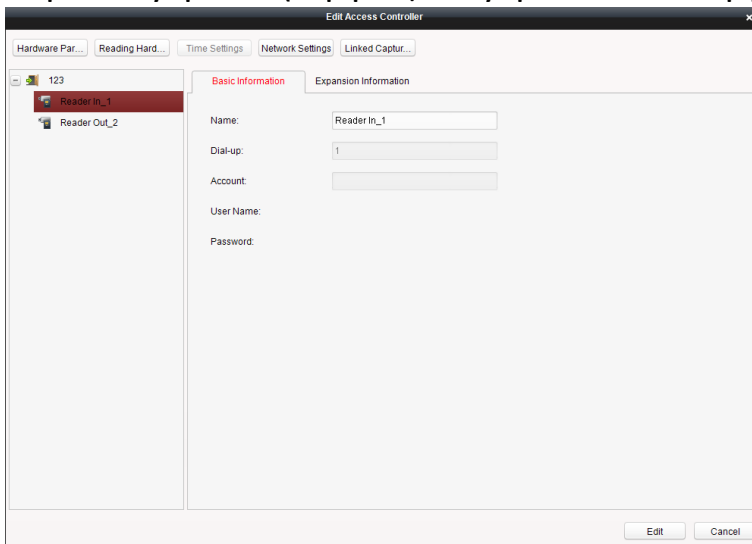

### Инструкция

1. Выберите имя устройства чтения карт в списке устройств, чтобы войти в интерфейс редактирования информации устройства чтения карт.
2. Нажмите кнопку **Основная информация**, чтобы изменить основную информацию о считывателе карт.
3. Нажмите кнопку **Информация о расширении**, чтобы изменить информацию о расширении устройства чтения карт.
4. Нажмите кнопку **Изменить**, чтобы сохранить параметры.
5. Нажмите кнопку **Скачивание аппаратных параметров**, чтобы скачать обновленные параметры в локальную память устройства.

### Удаление устройства

#### Инструкция

1. Нажмите на устройство в списке устройств, чтобы выбрать его, или

выберите несколько устройств, зажав кнопку Ctrl на клавиатуре и нажимая на устройства.

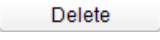
2. Нажмите кнопку , чтобы удалить выбранные устройства.
3. Нажмите клавишу **OK**, чтобы подтвердить удаление.

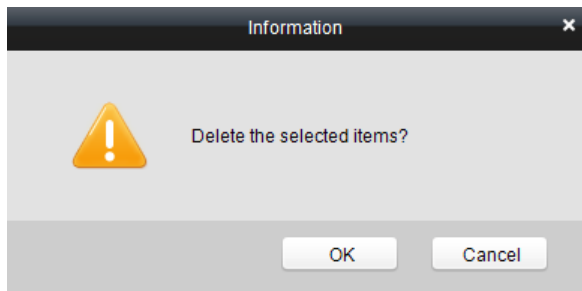

### Пакетная синхронизация времени

#### *Инструкция*

1. Нажмите на устройство в списке устройств, чтобы выбрать его, или выберите несколько устройств, зажав кнопку Ctrl на клавиатуре и нажимая на устройства.
2. Нажмите кнопку **Пакетная настройка времени**, чтобы начать синхронизацию времени.  
По завершении синхронизации времени в правом нижнем углу экрана появится окно с сообщением.

### Статус

Нажмите кнопку **Состояние** в списке устройств, чтобы войти в интерфейс просмотра состояния.

- 1) **Статус двери**: состояние подключенной двери.
- 2) **Состояние хост-компьютера**: здесь отображается состояние сервера, в том числе напряжение питания аккумулятора, состояние источника питания устройства и состояние защиты сервера от несанкционированного доступа.
- 3) **Состояние устройства чтения карт**: отображает состояние устройства чтения карт.
- 4) **Состояние входа сигнализации**: состояние входа сигнализации каждого порта.
- 5) **Состояние выхода сигнализации**: состояние выхода сигнализации каждого порта.
- 6) **Состояние датчика событий**: состояние события каждого порта.

### Удаленная настройка



Нажмите кнопку **Удаленная настройка** в списке устройств, чтобы войти в интерфейс удаленной настройки. В этом интерфейсе можно настроить параметры доступа, включить функцию распознавания лиц и т. д.

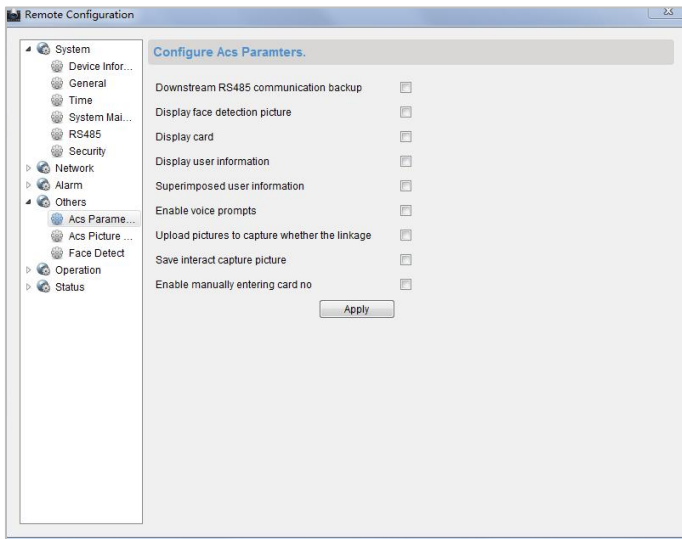

### Параметры сети

#### *Назначение*

В интерфейсе сетевых настроек можно загружать сетевые настройки устройства и создавать по ним отчеты.

#### **Настройки режима загрузки**

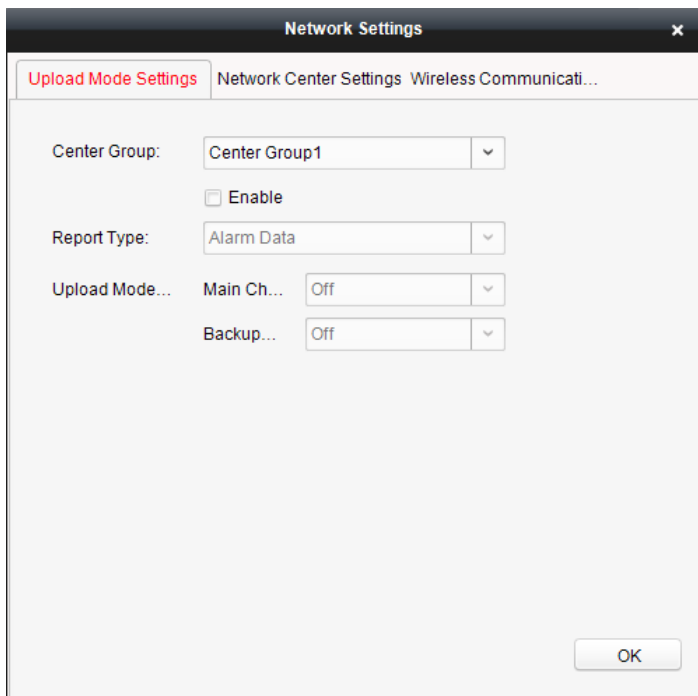

### Инструкция

1. Нажмите кнопку **Параметры сети** в интерфейсе изменения контроллера доступа, чтобы открыть интерфейс настройки сети.
2. Нажмите кнопку **Загрузка настроек режима**.
3. Выберите центральную группу в выпадающем списке.
4. Установите флажок **Включить**, чтобы включить выбранную центральную группу.
5. Выберите тип отчета в выпадающем списке.
6. Выберите режим загрузки в выпадающем списке. Можно установить значение N1/G1 для основного и резервного канала или нажать «Выкл.» для отключения основного или резервного канала.



Невозможно одновременно включить N1 или G1 для основного и резервного канала.

7. Нажмите кнопку **ОК**, чтобы сохранить параметры.

## Настройки сетевого центра

### Инструкция

1. Нажмите кнопку **Параметры сети** в интерфейсе изменения контроллера доступа, чтобы открыть интерфейс настройки сети.
2. Нажмите кнопку **Настройки сетевого центра**.
3. Выберите сетевой центр в выпадающем списке.
4. Введите IP-адрес.
5. Введите номер порта.
6. Выберите тип протокола.
7. Задайте имя учетной записи сетевого центра. В одной платформе должна использоваться одна и та же учетная запись.
8. Нажмите кнопку **OK**, чтобы сохранить параметры.



- По умолчанию номер порта протокола Ehome — 7661, а тип порта — UDP. Если тип порта отличается, нужно изменить связанные файлы настроек.
- Номер порта беспроводной и проводной сети должен быть таким же, как и номер порта Ehome.

## 7.2.2 Управление точкой управления доступом

### Знакомство с интерфейсом

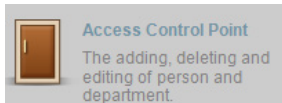

Нажмите значок на панели управления, чтобы войти в интерфейс управления дверью.

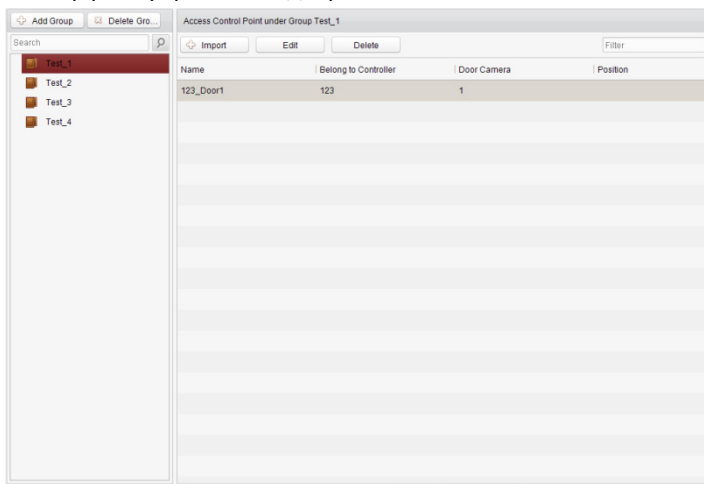

### Управление группой

Двери можно объединить в группы для реализации централизованного управления.

### Управление дверью

Управление конкретной дверью из группы дверей, в том числе импорт, редактирование и удаление двери.

### Управление группой

#### ● Добавление группы

#### Инструкция

1. Нажмите кнопку  **Add Group**, чтобы открыть диалоговое окно добавления группы.

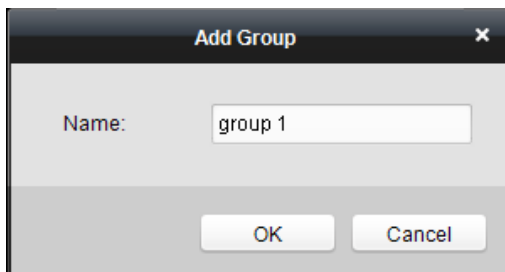

2. Введите имя группы в текстовое поле и нажмите кнопку , чтобы добавить группу.



Многоуровневые группы пока не поддерживаются.



### ● Изменение группы

#### **Инструкция**

Дважды нажмите на группу или нажмите на группу правой кнопкой мыши и выберите «Изменить» в появившемся меню.

### ● Удаление группы

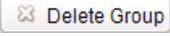
Есть три способа удалить группу.

- ◆ Выберите группу и нажмите кнопку .
- ◆ Нажмите на группу правой кнопкой мыши и выберите «Удалить» во всплывающем меню.
- ◆ Переместите указатель на группу и нажмите на ней значок .

Затем нажмите OK во всплывающем окне.

### **Управление точкой управления доступом**

Чтобы изменить точки управления доступом в группе, см. следующие инструкции.

### ● Импорт точки управления доступом

#### **Инструкция**

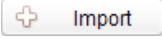
1. Нажмите кнопку , чтобы открыть интерфейс импорта точки управления доступом.
2. Выберите точку управления доступом для импорта.
3. Выберите группу в правой панели.

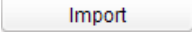
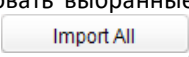
4. Нажмите кнопку , чтобы импортировать выбранные точки управления доступом, или же нажмите кнопку , чтобы импортировать все доступные точки.



- Нажмите кнопку  в правом верхнем углу окна, чтобы создать новую группу.
- Максимальное число точек управления доступом, которыми может управлять клиент управления — 100.

### ● Изменение точки управления доступом

#### Инструкция

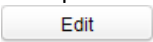
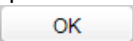

1. Выберите из списка точку управления доступом и нажмите кнопку , чтобы изменить точку.
2. Измените имя двери и положение.
3. Нажмите кнопку , чтобы завершить редактирование.



Войти в интерфейс редактирования также можно, дважды нажав на дверь в списке.

### ● Удаление точки управления доступом

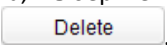
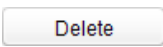
Ниже представлены несколько способов удаления точки управления доступом.



- ◆ Выберите группу из списка, выберите в ней дверь или несколько дверей и нажмите кнопку .
- ◆ Выберите группу из списка и нажмите кнопку , чтобы удалить все точки управления доступом, присутствующие в группе.
- ◆ Наведите указатель мыши на группу в списке и нажмите кнопку , чтобы удалить все точки управления доступом, присутствующие в группе.

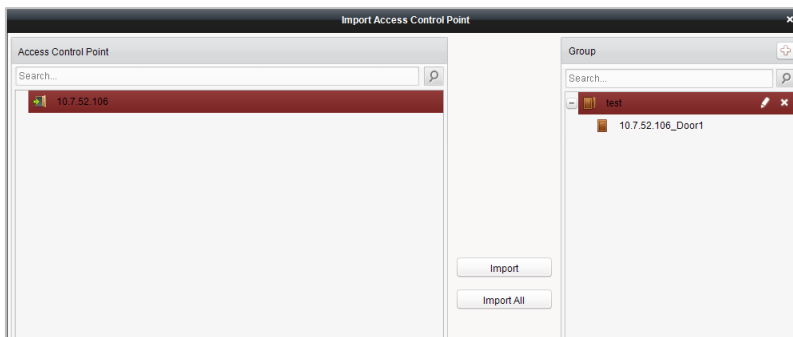

Изменять и удалять группы можно также на панели импорта точек управления доступом.



## Инструкция

1. Выберите точку управления доступом на панели **Группа**.
2. Нажмите значок  или , чтобы открыть панель **Изменение точки управления доступом** или удалить ее.

## 7.3 Управление разрешениями

### 7.3.1 Управление пользователями

#### Знакомство с интерфейсом

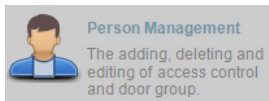

Нажмите на значок программным обеспечением.

В этом интерфейсе можно добавлять, редактировать, удалять и фильтровать отделы и пользователей.

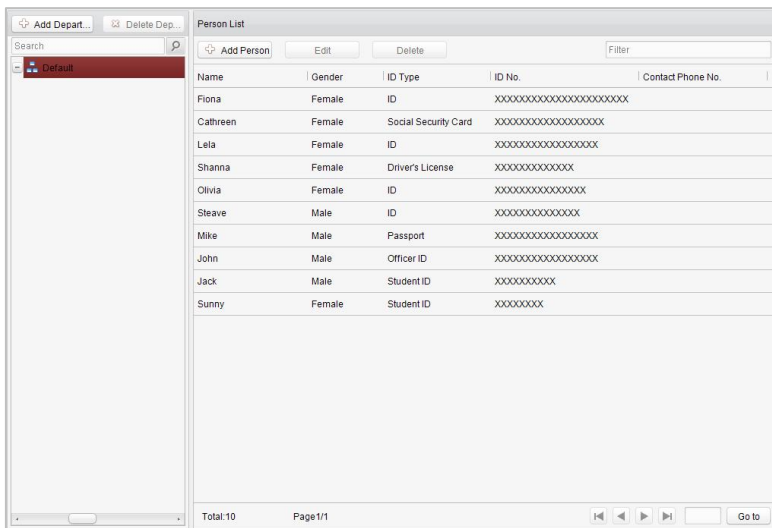

## Управление отделами

### Инструкция

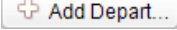
1. В списке отделов нажмите кнопку , чтобы открыть интерфейс добавления отдела.

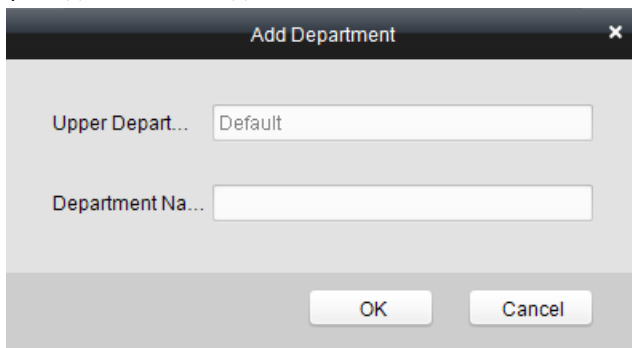

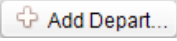
- Можно создать многоуровневую систему отделов. Нажмите на отдел верхнего уровня и нажмите кнопку  .  
Добавленный отдел станет подразделом выбранного отдела.
- Можно создать до десяти уровней.

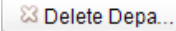

2. Дважды нажмите на добавленный отдел, чтобы изменить его имя.
3. Выберите отдел и нажмите кнопку , чтобы удалить его.



- При удалении отдела будут также удалены все его подотделы.
- Убедитесь, что в отделе нет ни одного пользователя. Иначе вы не сможете удалить его.

## Управление пользователями



- ◆ В интерфейсе управления пользователями дважды нажмите имя человека или нажмите кнопку «Изменить», чтобы изменить информацию о пользователе.
- ◆ Нажмите кнопку **Удалить** в интерфейсе управления пользователями, чтобы удалить пользователя.
- ◆ Можно добавить до 2000 пользователей.
- **Ввод общей информации**

### Инструкция

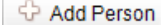
1. Выберите отдел из списка и нажмите кнопку  на панели личной информации, чтобы открыть диалоговое окно добавления пользователя.

- Введите имя пользователя (обязательно), пол, идентификатор карты и другую информацию, загрузите фотографию пользователя и нажмите , чтобы завершить добавление.



Фотография должна быть в формате .jpg или .jpeg.

- Дважды нажмите на добавленного пользователя, чтобы изменить информацию о нем.
- Выберите пользователя и нажмите кнопку , чтобы удалить его.

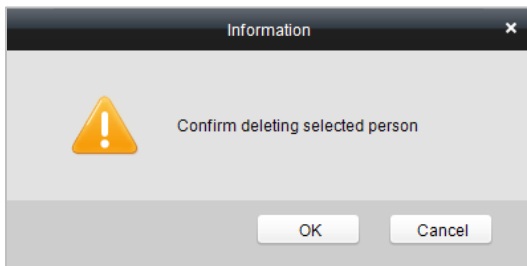

Если карта выпущена для текущего пользователя, после его удаления привязка карты станет недействительной.

● **Регистрация отпечатка пальца**

**Инструкция**

1. Нажмите кнопку **Отпечаток пальца** в интерфейсе личной информации.

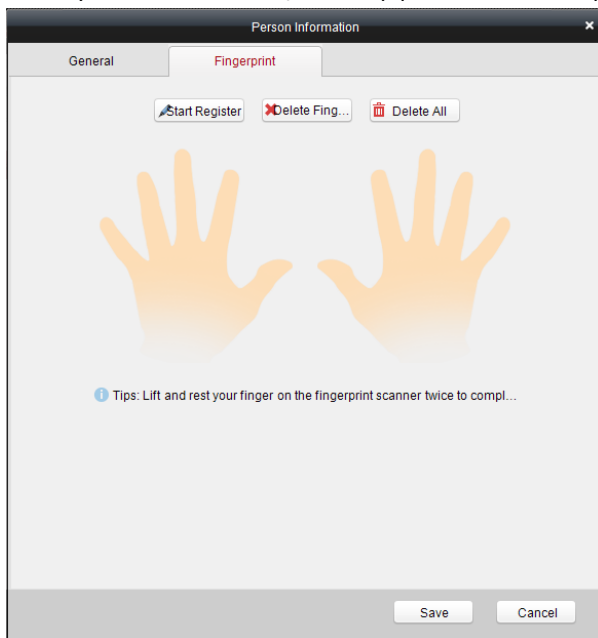

2. Нажмите кнопку **Начать регистрацию** и выберите отпечаток пальца для регистрации.
3. Нажмите кнопку **Сохранить**, чтобы сохранить параметры.



- Нажмите кнопку **Удалить отпечаток пальца**, чтобы удалить отпечаток пальца.
- Нажмите кнопку **Удалить все**, чтобы очистить все введенные отпечатки пальцев.
- Модели DS-K1T802M и DS-K1T802E не поддерживают работу с отпечатками пальцев.

## 7.3.2 Управление картами

### Знакомство с интерфейсом

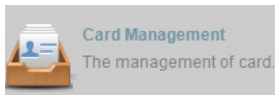

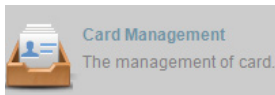
Нажмите  на панели управления, чтобы открыть интерфейс управления картами.

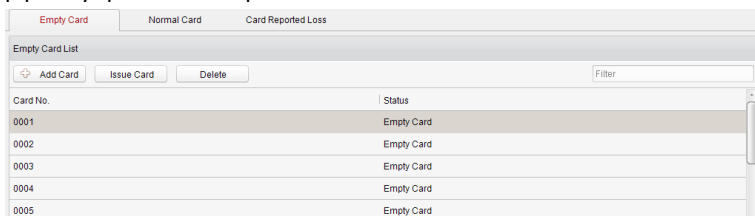

Карты делятся на три типа: пустая, обычная и утерянная.

**Пустая карта:** карта не выпущена для пользователя.

**Обычная карта:** карта выпущена для пользователя и используется в обычном режиме.

**Утерянная карта:** утерянная карта, которая выпущена для пользователя.

### Пустая карта

#### ● Добавление карты



#### *Перед началом установки:*

Убедитесь, что устройство для раздачи карт подключено к компьютеру и уже настроено. Подробную информацию см. в разделе Конфигурация устройства раздачи карт.

#### **Инструкция**

1. Нажмите кнопку , чтобы добавить карты.
2. Поддерживается два режима добавления карт.

#### **Добавление одной карты**

Измените  на , чтобы выбрать режим добавления одной карты, и введите в текстовое поле дату начала, дату окончания действия и номер карты.

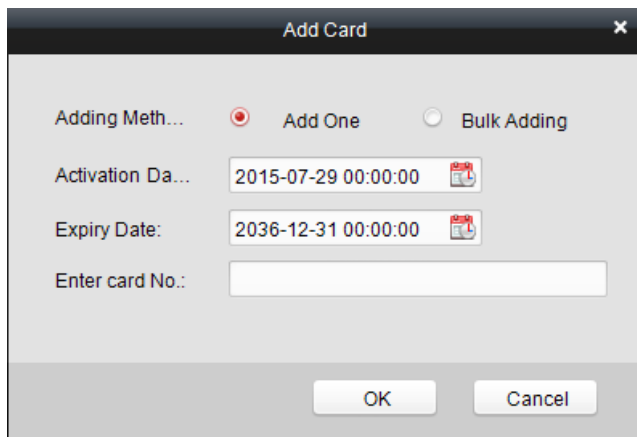

### Пакетное добавление карт

Измените  на , чтобы выбрать **Пакетный режим добавления**, и введите в соответствующие текстовые поля дату начала, дату окончания действия и номер карты.



Номера первой и последней карты должны иметь одинаковую длину. Например, если номер последней карты 234, то номер первой карты должен иметь формат 028.

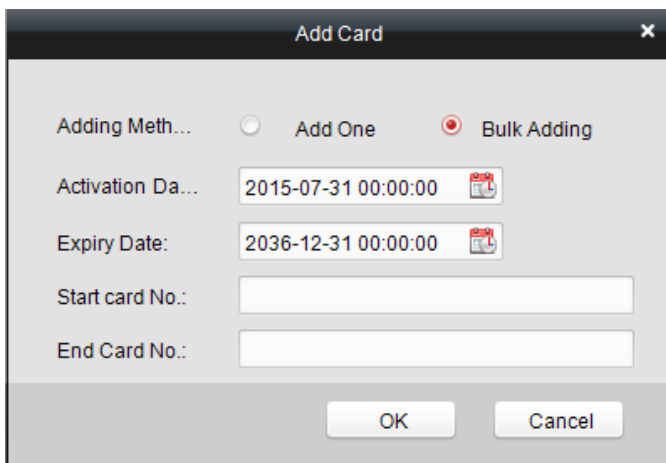

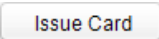

3. Нажмите кнопку , чтобы завершить добавление.

4. Нажмите в списке на добавленную пустую карту и нажмите кнопку , чтобы выпустить эту карту для пользователя.

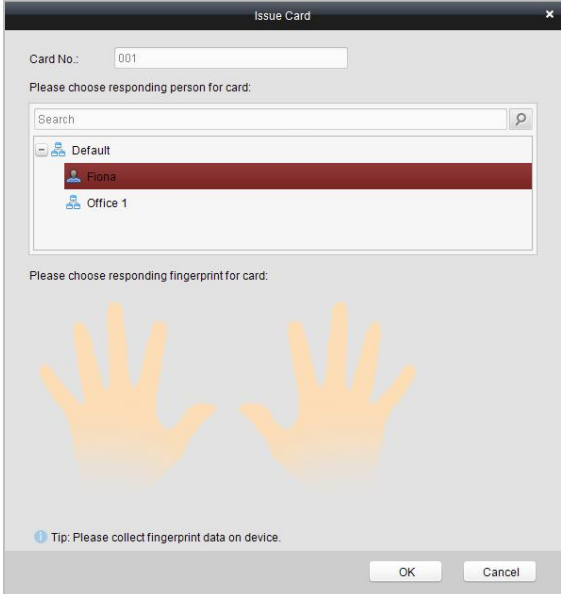

Дважды нажмите на пустую карту в списке карт, чтобы открыть страницу **Выпуск карты**.



5. Выберите пользователя во всплывающем диалоговом окне, выберите отпечаток пальца и нажмите , чтобы завершить.



- Выпущенная карта пропадет из списка пустых карт. Информацию карты можно просмотреть в списке обычных карт.
- Можно добавить до 2000 карт.
- Модели DS-K1T802M и DS-K1T802E не поддерживают работу с отпечатками пальцев.
- **Удаление карты**

Нажмите в списке на добавленную пустую карту и нажмите кнопку



, чтобы удалить ее.

## Обычная карта

Перейдите на вкладку **Normal Card** в интерфейсе управления картами, чтобы открыть список обычных карт. Можно просмотреть всю информацию о выданной карте, в том числе номер карты, держателя карты и отдел держателя карты.

Card No.	Status	Card Holder Name	Department
0001	Normal Card	Lela	Market Department
0002	Normal Card	Olivia	Market Department
0003	Normal Card	Shanna	Market Department
0004	Normal Card	Sam	Market Department
0005	Normal Card	Lemon	Market Department

- ◆ Выберите карту и нажмите кнопку **Смена карты**, чтобы сменить карту, связанную с пользователем. В появившемся окне выберите другую карту.
- ◆ Выберите выданную карту и нажмите кнопку **Вернуть карту**, чтобы удалить привязку этой карты. Карта исчезнет из списка обычных карт и появится в списке пустых карт.
- ◆ Выберите выданную карту и нажмите кнопку **Сообщить об утере карты**, чтобы переместить ее в список утерянных, то есть недействительных, карт.
- ◆ Выберите выданную карту и нажмите кнопку **Настройки пароля**, чтобы установить пароль для карты. Введите пароль в текстовое поле и нажмите кнопку **ОК**, чтобы завершить настройку.

Password Settings
✕

Card No.:

Card Password:



Если включить режим аутентификации «Карта и пароль» на странице расширенных настроек, для выхода из двери нужно будет ввести пароль и считать карту.

## Утерянная карта

Перейдите на вкладку **Card Reported Loss** в интерфейсе управления картами, чтобы открыть список утерянных карт. Можно просмотреть всю информацию об утерянной карте, в том числе номер карты, держателя карты и отдел держателя карты.

Card No.	Status	Replace card?	Card Holder Name	Department
123	Card Reported Loss	No	Lela	Default

- ◆ Нажмите кнопку **Карта найдена**, чтобы изменить ее состояние на обычную карту.
- ◆ Нажмите кнопку **Замена карты**, чтобы выпустить новую карту для держателя карты на замену утерянной карты. Выберите другую карту во всплывающем окне, так как новая карта и предопределенные разрешения утерянной карты будут автоматически скопированы в новую.

## 7.3.3 Шаблон расписания

### Знакомство с интерфейсом

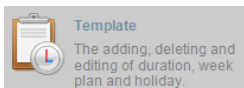

Нажмите **Template** на панели управления, чтобы открыть интерфейс шаблона расписания.



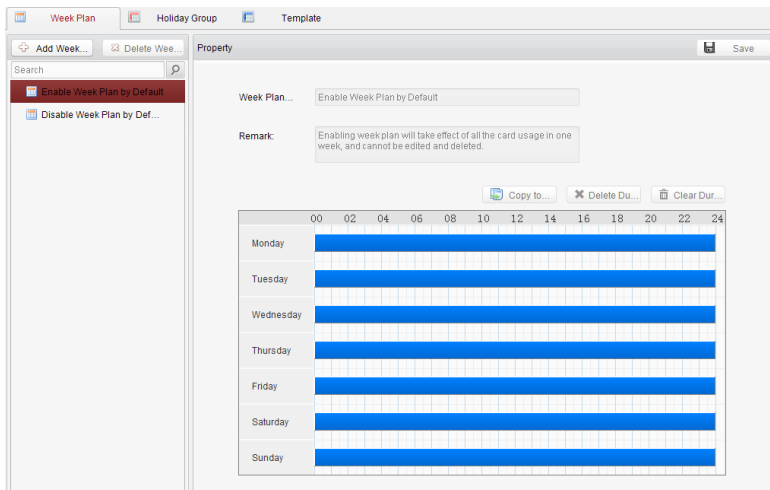

В этом интерфейсе есть три параметра: «План недели», «План нерабочего дня» и «Шаблон».

## Настройка плана недели

### ● Добавление плана недели

Система определяет два вида плана недели по умолчанию: «Включить план недели по умолчанию» и «Отключить план недели по умолчанию». Можно определить пользовательские планы.

### **Инструкция**

1. Нажмите кнопку **Добавить недельный план**, чтобы открыть интерфейс добавления плана.

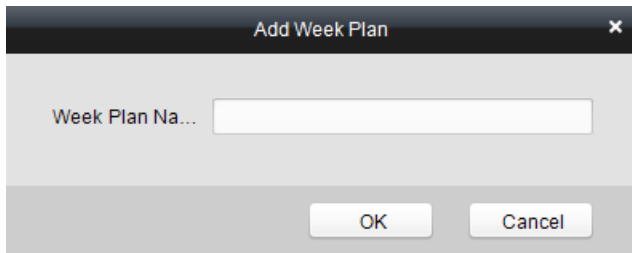

2. Введите имя плана недели и нажмите кнопку **OK**, чтобы добавить его.
3. Выберите план недели в списке планов в левой части окна, чтобы отредактировать его.
4. Нажмите и проведите указателем мыши по дню, чтобы нарисовать синюю полосу в графике. Это значит, что в этот отрезок времени

настроенное разрешение будет активно.

- Повторите этот шаг для настройки других отрезков времени.  
Или выберите настроенный день и нажмите кнопку **Копировать по всей неделе**, чтобы применить эти настройки ко всем дням недели.
- **Удаление плана недели**
    - ◆ Выберите настроенный отрезок времени и нажмите кнопку **Удалить отрезок**, чтобы удалить его.
    - ◆ Нажмите кнопку **Очистить отрезки**, чтобы очистить все созданные отрезки времени, не удаляя план недели.
    - ◆ Нажмите кнопку **Удалить недельный план**, чтобы удалить план недели.

## Настройка группы нерабочих дней

### ● Добавление группы нерабочих дней

#### Инструкция

- Нажмите кнопку **Добавить группу нерабочих дней**, чтобы открыть интерфейс добавления группы нерабочих дней.

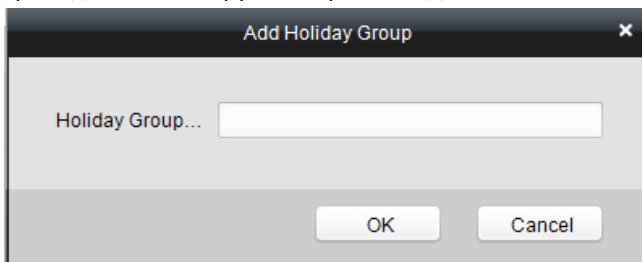

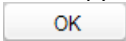
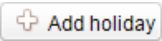
- Укажите имя группы нерабочих дней в текстовом поле и нажмите кнопку , чтобы добавить эту группу.
- Нажмите значок , чтобы добавить нерабочий день в список нерабочих дней и выбрать его длительность.



Можно добавить до 16 периодов нерабочих дней.

Holiday list					<input type="button" value="Add holiday"/> <input type="button" value="Previous"/> <input type="button" value="Next"/>	
Serial...	Start Time	End Time	Duration	Opera...		
1	2014-10-28	2014-10-29	00 02 04 06 08 10 12 14 16 18 20 22 24 			
2	2014-10-30	2014-11-01	00 02 04 06 08 10 12 14 16 18 20 22 24 			
3	2014-11-05	2014-11-08	00 02 04 06 08 10 12 14 16 18 20 22 24 			
4	2014-11-10	2014-11-12	00 02 04 06 08 10 12 14 16 18 20 22 24 			

- 1) Нажмите и проведите указателем мыши по дню, чтобы нарисовать синюю полосу в графике. Это значит, что в этот отрезок времени настроенное разрешение будет активно.
  - 2) Выберите настроенный отрезок времени и нажмите кнопку , чтобы удалить его.
  - 3) Нажмите кнопку , чтобы очистить все созданные отрезки времени, не удаляя нерабочий день.
  - 4) Нажмите , чтобы удалить нерабочий день.
4. Нажмите кнопку  , чтобы сохранить настройки.



Нерабочие дни не могут накладываться друг на друга.

## Настройка шаблона графика

График состоит из плана недели и группы нерабочих дней. Выбрать можно только тот план и группу, которые необходимо включить в интерфейсе конфигурации шаблона графика. Перед настройкой шаблона графика настройте план недели и группу нерабочих дней.



Приоритет графика группы нерабочих дней выше, чем у плана недели.

## Инструкция

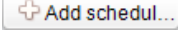
1. Нажмите  , чтобы открыть интерфейс добавления шаблонов.

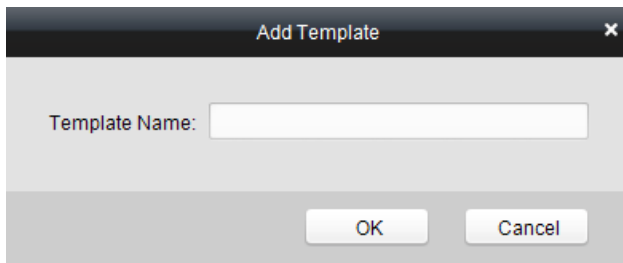

The image shows a dialog box titled "Add Template" with a close button (X) in the top right corner. Inside the dialog, there is a text input field labeled "Template Name:". Below the input field, there are two buttons: "OK" and "Cancel".

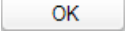
2. Укажите имя графика в текстовом поле и нажмите кнопку , чтобы добавить это расписание.
3. Выберите план недели, который нужно применить к графику. Перейдите на вкладку «Недельный график» и выберите график в выпадающем списке.

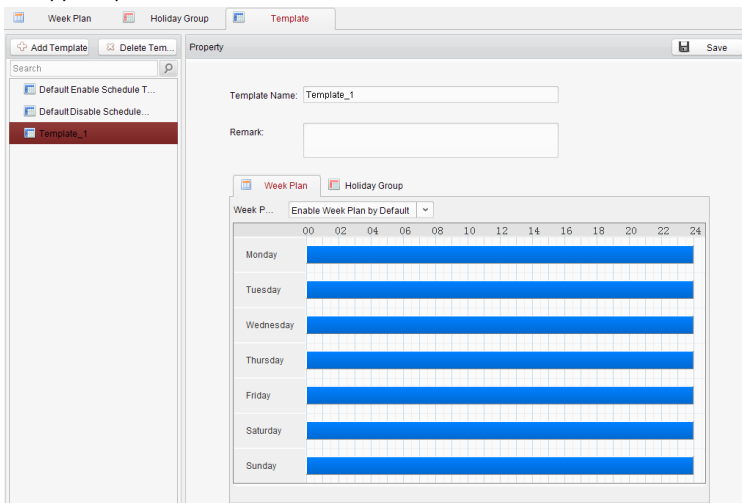



The image shows the main application window with the "Template" tab selected. The window has a sidebar on the left with a search bar and a list of items: "Default Enable Schedule T...", "Default Disable Schedule ...", and "Template\_1" (which is highlighted). The main area is titled "Property" and contains a "Template Name:" field with the value "Template\_1" and a "Remark:" field. Below these fields, there are tabs for "Week Plan" and "Holiday Group". Under the "Week Plan" tab, there is a dropdown menu set to "Enable Week Plan by Default" and a grid showing a weekly schedule. The grid has columns for hours from 00 to 24 in 2-hour increments and rows for each day of the week (Monday through Sunday). All cells in the grid are filled with a solid blue color, indicating that the schedule is active for all days and hours.

4. Выберите группы нерабочих дней, которые нужно применить к графику.

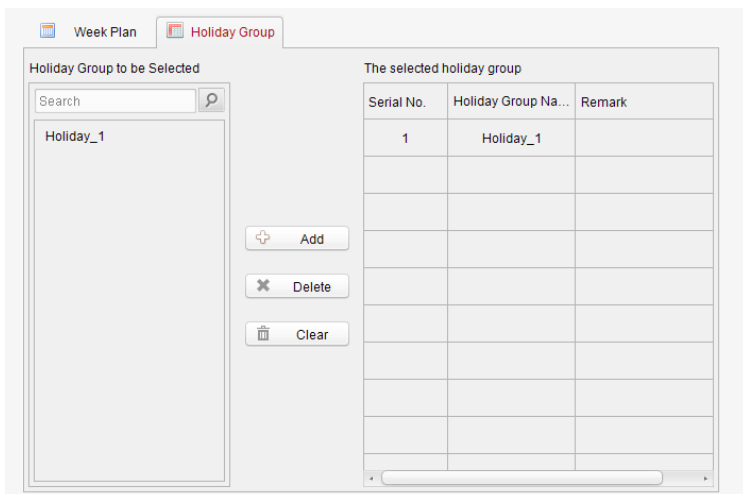

Можно добавить до четырех групп нерабочих дней.

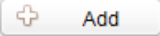

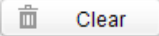
- ◆ Выберите группу нерабочих дней в списке слева и нажмите , чтобы добавить ее.
- ◆ Выберите добавленную группу нерабочих дней в списке справа и нажмите , чтобы удалить ее.
- ◆ Нажмите , чтобы удалить все добавленные группы нерабочих дней.

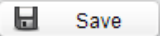
5. Нажмите кнопку , чтобы сохранить настройки.

### 7.3.4 Управление состоянием двери

#### Назначение

Функция **Управление состоянием двери** позволяет планировать еженедельные периоды времени, когда дверь не будет закрываться или открываться.

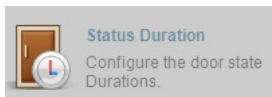

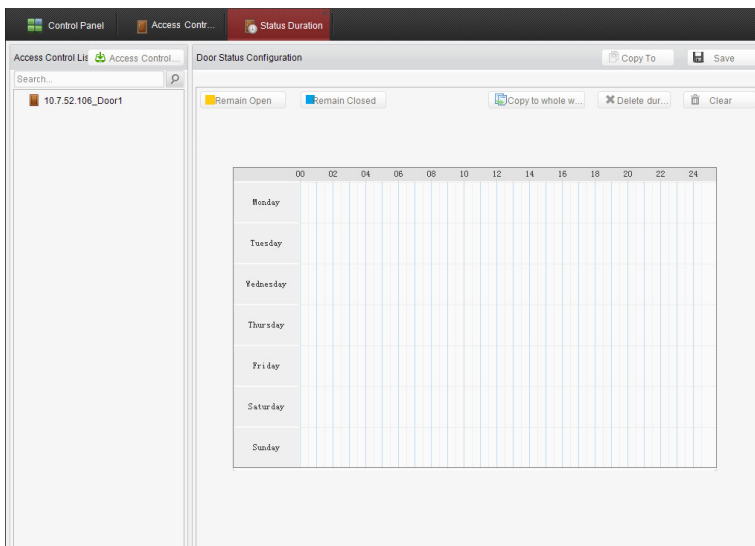

Нажмите значок  на панели управления, чтобы войти в интерфейс.

на панели управления, чтобы

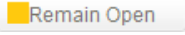

## Инструкция

1. Откройте страницу управления состоянием двери.
2. Выберите дверь из списка дверей в левой части страницы.
3. Нарисуйте план графика.

- 1) Выберите кисть состояния графика (  или  ) в левом верхнем углу панели **Настройки состояния двери**.

**Не закрывать:** дверь не будет закрываться в течение указанного периода времени. Кисть помечена желтым цветом.

**Не открывать:** дверь не будет открываться в течение указанного периода времени. Кисть помечена синим цветом.

- 2) Проведите указателем мыши по временной шкале, чтобы нарисовать цветную линию в графике и задать длительность состояния.

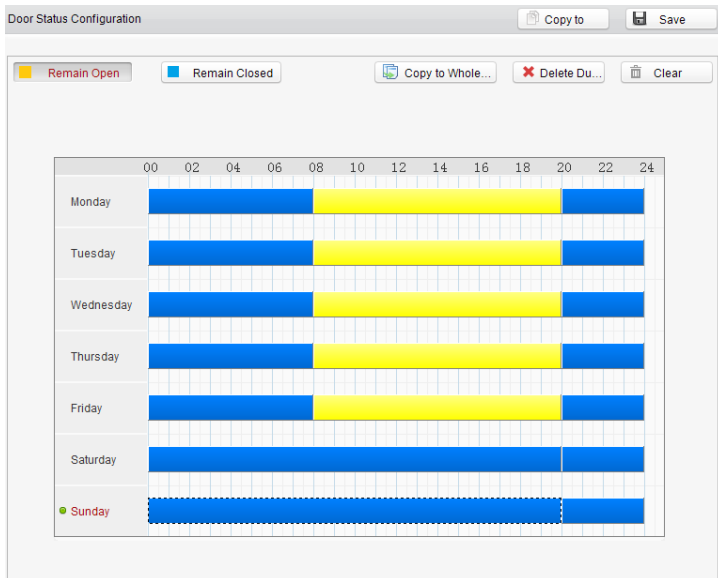

## Примечания

- Длина минимального отрезка времени на графике составляет 30 минут.
- Созданные периоды времени для одного дня можно скопировать во все дни недели.

## Инструкция

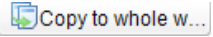
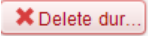
1. Выберите настроенный день.
  2. Нажмите , чтобы копировать периоды времени во все дни недели.
4. Измените карту графика.
- **Изменение периода времени**  
Перетащите цветную полосу на карте графика, чтобы переместить полосу по полосе времени.  
Перетащите мышью на концы цветной панели, чтобы отрегулировать длину полосы.
  - **Удаление периода времени**  
Выберите цветную полосу и нажмите , чтобы удалить период времени.
  - **Удаление всех периодов времени**

Нажмите  **Clear**, чтобы удалить все созданные периоды времени на карте графика.

5. Нажмите  **Save**, чтобы сохранить настройки.

6. Чтобы скопировать график в другие двери, нажмите на  **Copy To** и выберите нужные двери.

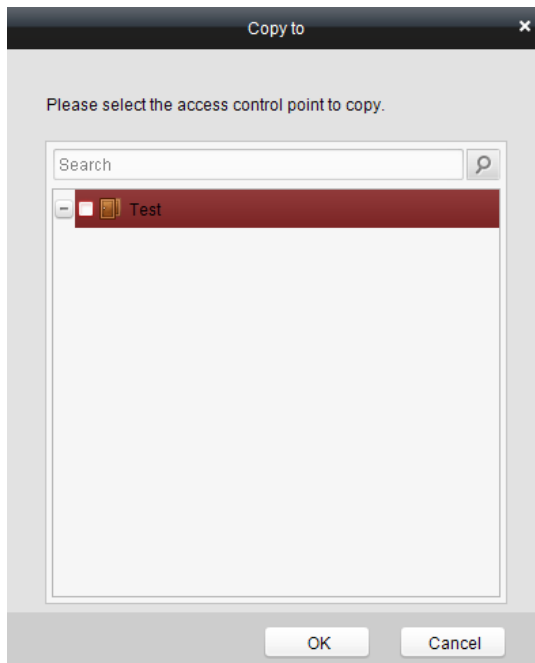

7. Нажмите  **Access Control...**, чтобы открыть страницу скачивания настроек состояния двери.



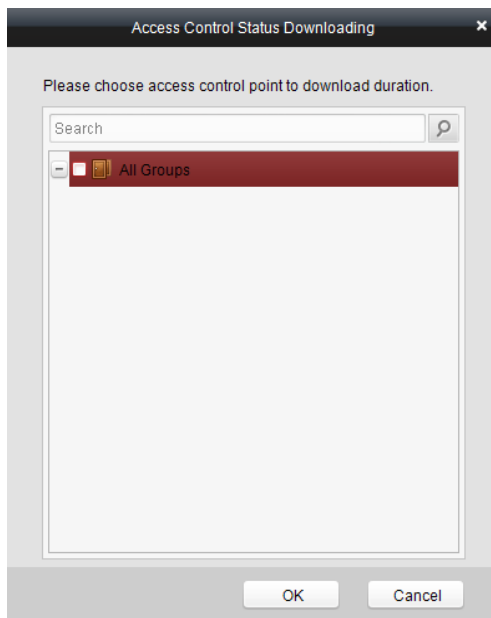

8. Выберите точку управления и нажмите **ОК**, чтобы скачать настройки в систему.

### 7.3.5 Настройка взаимодействий



Нажмите  на панели управления, чтобы открыть интерфейс настройки взаимодействий.

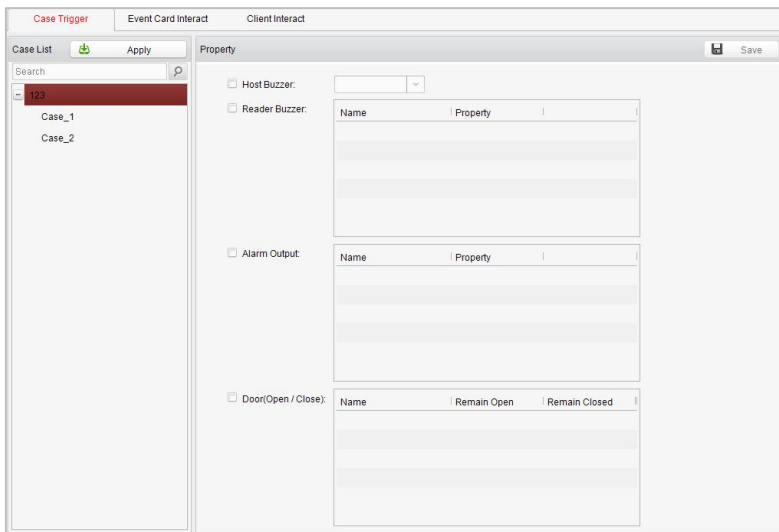

В этом интерфейсе можно настроить режимы привязки сигнализации сервера доступа, в том числе триггер запуска, взаимодействие с событиями карт и взаимодействие с клиентом.

## Триггер запуска

### Назначение

Событие (см. триггеры контроллера) может быть связано с некоторыми действиями (например, выход сигнализации, зуммер сервера) при срабатывании последнего.

### Инструкция

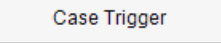
1. Нажмите кнопку  , чтобы открыть интерфейс триггера запуска, и выберите событие.

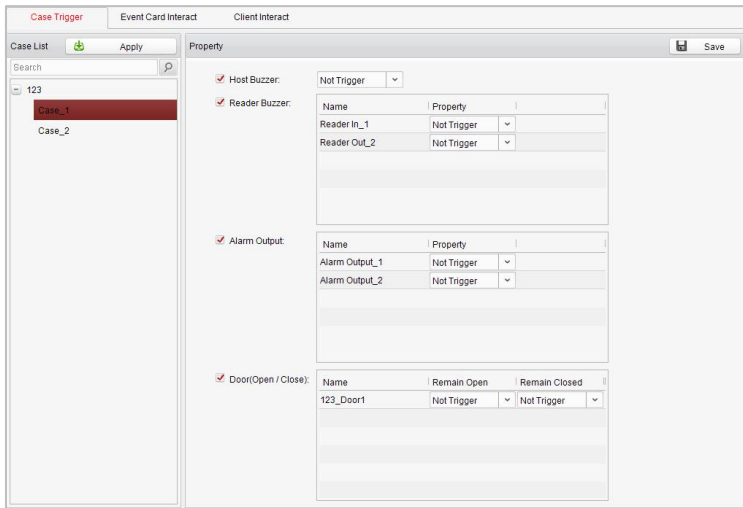

2. Установите флажок соответствующих действий с привязкой и установите свойство **Триггер** для включения этой функции.  
**Зуммер сервера:** запуск звукового оповещения контроллера.  
**Зуммер устройства чтения карт:** запуск звукового оповещения устройства чтения карт.  
**Выход сигнализации:** вывод сигнализации будет инициирован для уведомлений.  
**Дверь (открытие/закрытие):** дверь будет открыта или закрыта при срабатывании триггера.
3. Нажмите кнопку **Сохранить**.
4. Нажмите кнопку **Применить**, чтобы применить новые настройки.



Дверь не может быть открыта или закрыта одновременно.

## Взаимодействие с событиями карт



В интерфейсе настройки взаимодействий нажмите кнопку

**Взаимодействие с событиями карт**, чтобы войти в интерфейс настроек.

### ● Привязка события

В интерфейсе взаимодействий с событиями можно настроить действие привязки сигнализации после запуска события сигнализации. Событие срабатывания сигнализации можно разделить на четыре типа: событие устройства, вход сигнализации, событие двери и событие устройства чтения карт.

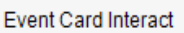
## Инструкция

1. Нажмите кнопку  , чтобы войти в интерфейс событий карт.
2. Выберите сервер для настройки из списка серверов.
3. Нажмите кнопку  , чтобы начать настройку привязки событий.

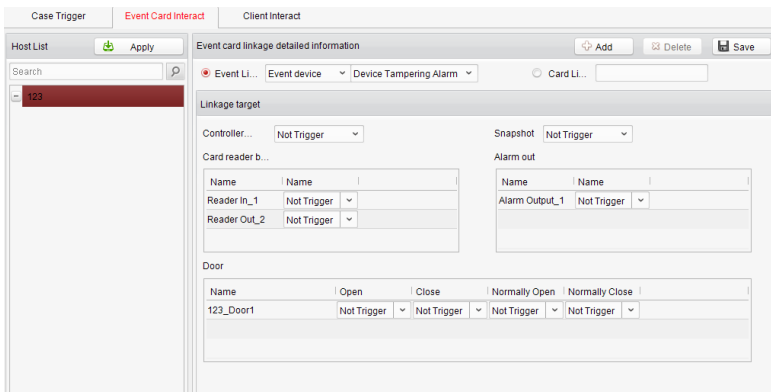

4. Нажмите переключатель на связи события и выберите тип события из выпадающего списка.
5. Чтобы включить эту функцию, установите цель привязки и переключите свойство на **Триггер**.

**Зуммер сервера:** запуск linkage звукового оповещения контроллера.

**Моментальный снимок:** будет запущен захват изображения в реальном времени.

**Зуммер устройства чтения карт:** запуск звукового оповещения устройства чтения карт.

**Выход сигнализации:** вывод сигнализации будет инициирован для уведомлений.

**Дверь:** будет установлено состояние двери: открыта, закрыта, не закрывать или не открывать.

6. Нажмите кнопку  , чтобы сохранить параметры.
7. Нажмите кнопку **Применить**, чтобы скачать обновленные параметры в локальную память устройства.



- Состояния двери «открыта», «закрыта», «не закрывать» и «не открывать» не могут сработать одновременно.
- Модели DS-K1T802M и DS-K1T802E не поддерживают функцию моментального снимка.

### ● Привязка карты

В интерфейсе взаимодействий с событиями можно настроить действие привязки сигнализации после получения номера карты.

#### **Инструкция**

1. Нажмите кнопку **Event Card Interact** , чтобы войти в интерфейс событий карт.
2. Выберите сервер для настройки из списка серверов.
3. Нажмите кнопку **+ Add** , чтобы начать настройку привязки событий.

The screenshot shows the 'Event Card Interact' configuration window. On the left, a 'Host List' shows '123' selected. The main panel is titled 'Event card linkage detailed information' and includes the following sections:

- Card Source:** A table for 'Card Reader' with columns 'Serial No.' and 'Name'. It contains two rows: '0 Reader In\_1' and '1 Reader Out\_2'.
- Linkage target:** A section with dropdown menus for 'Controller...' (set to 'Not Trigger') and 'Snapshot' (set to 'Not Trigger'). Below are 'Card reader b...' and 'Alarm out' sections, each with a table for Name and a dropdown for the trigger state (all set to 'Not Trigger').
- Door:** A table with columns 'Name', 'Open', 'Close', 'Normally Open', and 'Normally Close'. It contains one row: '123\_Door1' with all dropdowns set to 'Not Trigger'.

4. Нажмите переключатель привязки карты и введите номер карты.
5. Выберите источник события и отметьте серийный номер устройства чтения карт.
6. Чтобы включить эту функцию, установите цель привязки и переключите свойство на **Триггер**.

**Зуммер контроллера:** запуск звукового оповещения контроллера.

**Моментальный снимок:** будет запущен захват изображения в реальном времени.

**Зуммер устройства чтения карт:** запуск звукового оповещения устройства чтения карт.

**Выход сигнализации:** вывод сигнализации будет инициирован для уведомлений.

**Дверь:** будет установлено состояние двери: открыта, закрыта, не закрывать или не открывать.

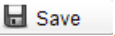
7. Нажмите кнопку , чтобы сохранить параметры.
8. Нажмите кнопку **Применить**, чтобы скачать обновленные параметры в локальную память устройства.



- Состояния двери «открыта», «закрыта», «не закрывать» и «не открывать» не могут работать одновременно.
- Модели DS-K1T802M и DS-K1T802E не поддерживают функцию моментального снимка.

### 7.3.6 Настройка разрешений доступа

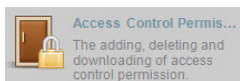

Нажмите значок  на панели управления, чтобы войти в интерфейс.

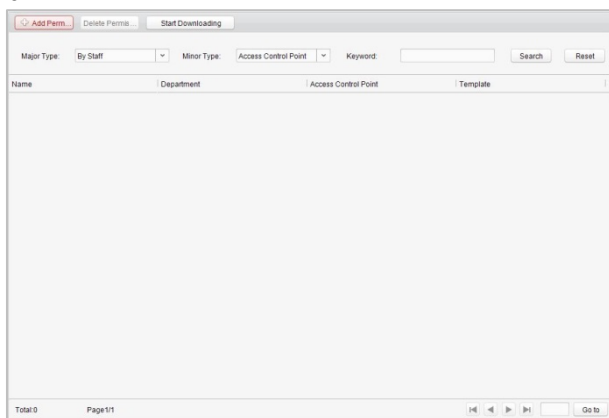

**Настройки разрешений доступа**

## Назначение

В этом разделе вы можете назначить разрешение для пользователей или отделов на вход или выход из точек управления доступом (дверей).

## Инструкция

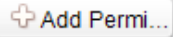
1. Откройте страницу **Разрешения**.
2. Нажмите значок  в верхней левой части страницы, чтобы открыть страницу **Добавить разрешение**.

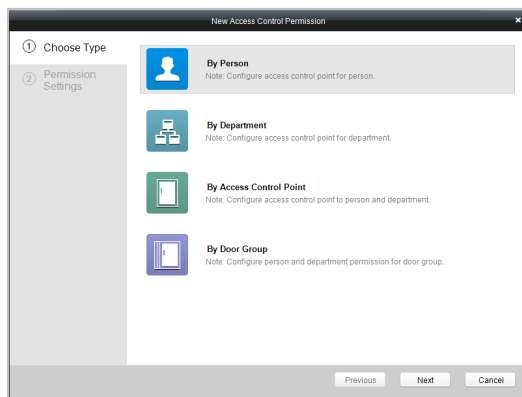

3. Выберите тип разрешения в интерфейсе **Выберите тип**.
  - ◆ **По человеку:** можно выбрать людей из списка, которые могут пользоваться дверью.
  - ◆ **По отделу:** можно выбрать отделы из списка, которые могут пользоваться дверью. После назначения разрешения все люди из этого отдела получают разрешение на доступ к двери.
  - ◆ **По точке управления доступом:** выберите двери из списка, которыми смогут пользоваться люди.
  - ◆ **По группе дверей:** выберите группы дверей из списка, которыми смогут пользоваться люди. Разрешение будет применено к дверям из этой группы.
4. Нажмите **Далее**, чтобы открыть интерфейс **Настройки разрешений**.

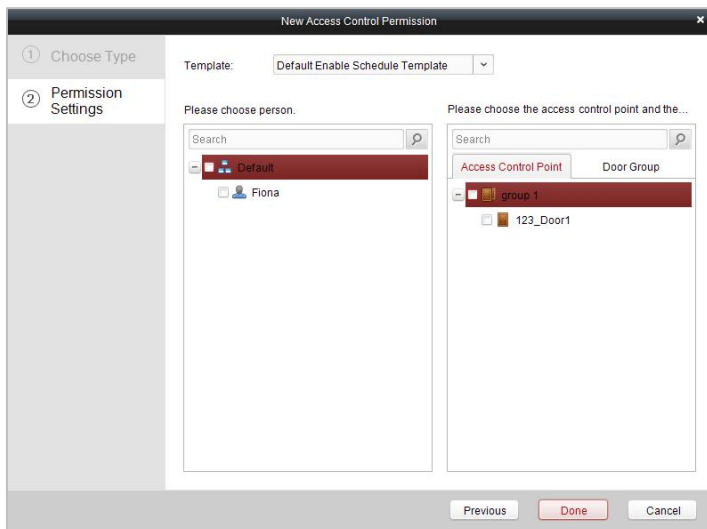

5. Выберите шаблон графика для разрешения из выпадающего меню.

Template:  ▾



Перед настройкой разрешений нужно создать шаблон графика.  
Подробную информацию см. в *пункте 7.3.3 Шаблон расписания*.

6. Выберите пользователей или отдел и соответствующие двери или группы дверей из соответствующих списков.



Please choose person.

Search

Default

Lela

Shannar

Steve

Please choose the access control point and the...

Search

**Access Control Point** Door Group

Test

Test\_Door1



Если выбран отдел высшего уровня, будут также выбраны все его подотделы.

7. Нажмите кнопку **Готово**, чтобы завершить добавление разрешения.
8. Нажмите  , чтобы открыть страницу **Скачивание разрешений**.

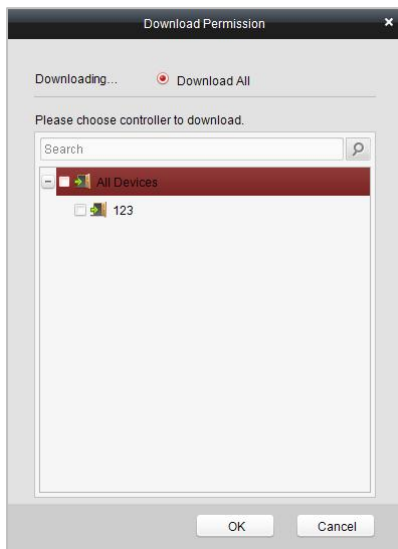

9. Выберите точку управления и нажмите кнопку **ОК**, чтобы открыть интерфейс результата скачивания, чтобы скачать разрешение на устройство.

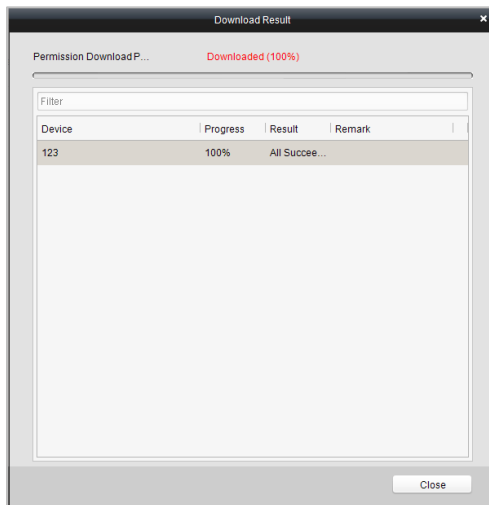

## Поиск разрешений доступа

### Назначение

В интерфейсе поиска можно искать и просматривать условия назначения разрешений после завершения настроек разрешений.

### Инструкция

1. Откройте страницу **Разрешения**.

Name	Department	Access Control Point	Template
------	------------	----------------------	----------

2. Введите критерий поиска (главный тип, дополнительный тип, ключевое слово).

Name	Department	Access Control Point	Template
------	------------	----------------------	----------

3. Нажмите **Поиск**, чтобы отобразить результаты поиска.

Name	Department	Access Control Point	Template
Lela	Market Department	123_Door1	Template_1
Olivia	Market Department	123_Door1	Template_1
Shanna	Market Department	123_Door1	Template_1
Sam	Market Department	123_Door1	Template_1
Lemon	Market Department	123_Door1	Template_1



Нажмите **Сбросить** на панели критериев поиска, чтобы очистить отображаемые результаты поиска.

### Удаление разрешений

#### Инструкция

1. Выполните шаги 1–3 раздела «Поиск разрешений» для поиска разрешений, которые необходимо удалить.
2. Выберите разрешение из списка результатов.

Name	Department	Access Control Point	Template
Fiona	Default	123_Door1	Default Enable Schedule Template



Нажмите клавишу Ctrl или Shift на клавиатуре.

3. Нажмите кнопку **Удалить разрешение**, чтобы удалить разрешение.

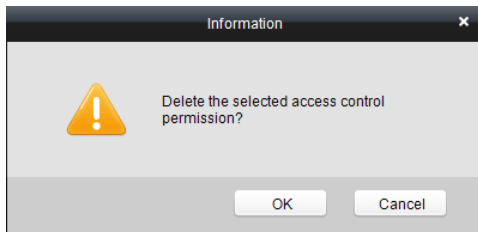

4. Нажмите **Start Downloading**, чтобы открыть страницу **Скачивание разрешений**.

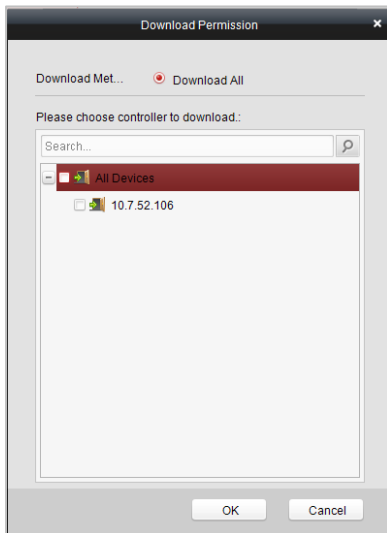

5. Выберите точку управления и нажмите **ОК**, чтобы скачать операцию удаления на устройство.

### 7.3.7 Управление посещаемостью

#### Назначение

В интерфейсе управления посещаемостью можно реализовать различные функции: управление группами смен, управление сменами, управление отпусками, график смен и т. д.



### Attendance Management

Configure attendance rule and count attendance analysis result

Нажмите значок  на панели управления, чтобы войти в интерфейс.

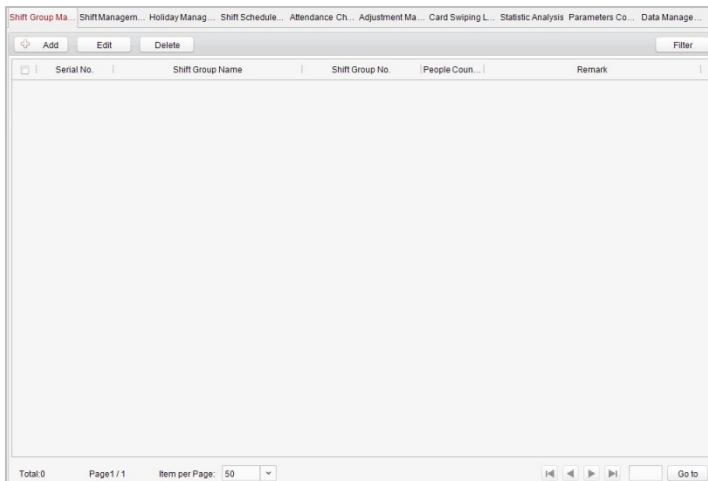

## Управление группами смен

### Назначение

В интерфейсе управления группами смен можно добавлять, редактировать и удалять группы смен в целях управления посещаемостью.

### Инструкция

1. Нажмите кнопку , чтобы открыть окно формирования группы смен.

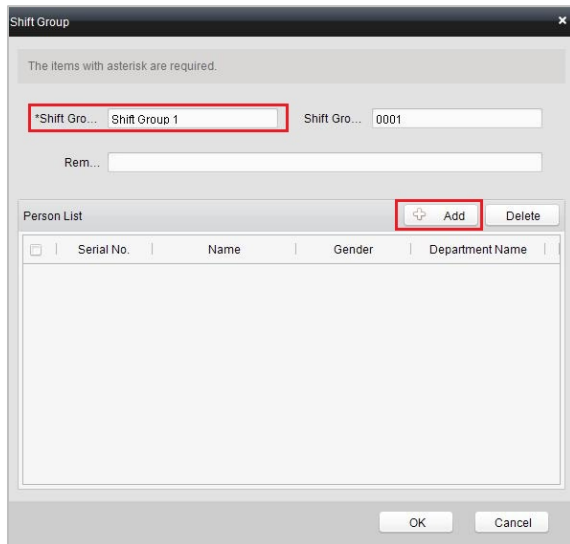

2. Введите имя группы смен и добавьте кнопку  **Add** в область списка пользователей, чтобы добавить всплывающее окно добавления пользователей.

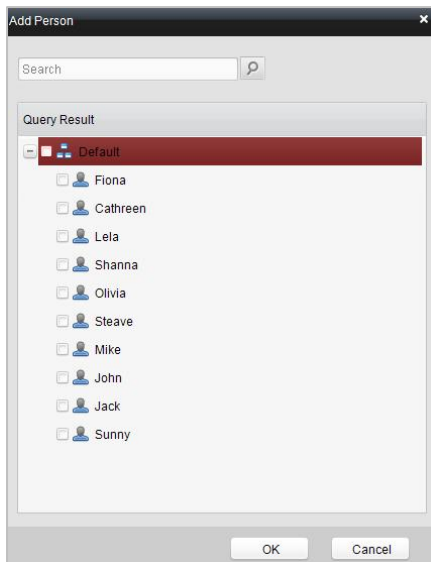

3. Отметьте пользователей для добавления и нажмите кнопку

**OK**. После этого вернитесь в интерфейс настройки группы смен.

The items with asterisk are required.

\*Shift Gro... Shift Group 1      Shift Gro... 0001

Rem...

Person List      Add      Delete

<input type="checkbox"/>	Serial No.	Name	Gender	Department Name
<input checked="" type="checkbox"/>	1	Fiona	Female	Default
<input type="checkbox"/>	2	Cathreen	Female	Default
<input type="checkbox"/>	3	Lela	Female	Default
<input type="checkbox"/>	4	Shanna	Female	Default
<input type="checkbox"/>	5	Olivia	Female	Default

OK      Cancel



Чтобы удалить добавленного пользователя, отметьте пользователя в списке пользователей и нажмите кнопку **Delete**.

4. Нажмите кнопку **OK**, чтобы завершить операцию.

## Руководство пользователя терминала управления доступом

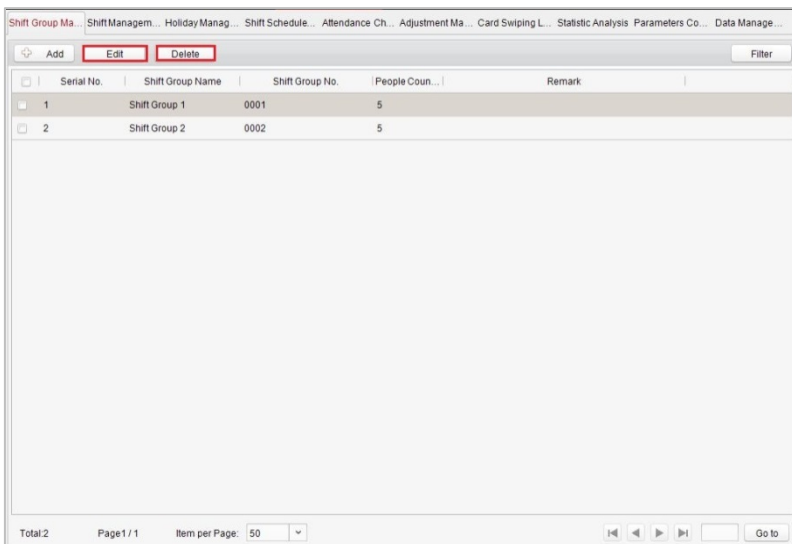

Нажмите кнопку **Edit** или **Delete**, чтобы изменить или удалить добавленные группы смен.

### Управление сменами

Перейдите на вкладку **Управление сменами**, чтобы открыть интерфейс управления сменами.



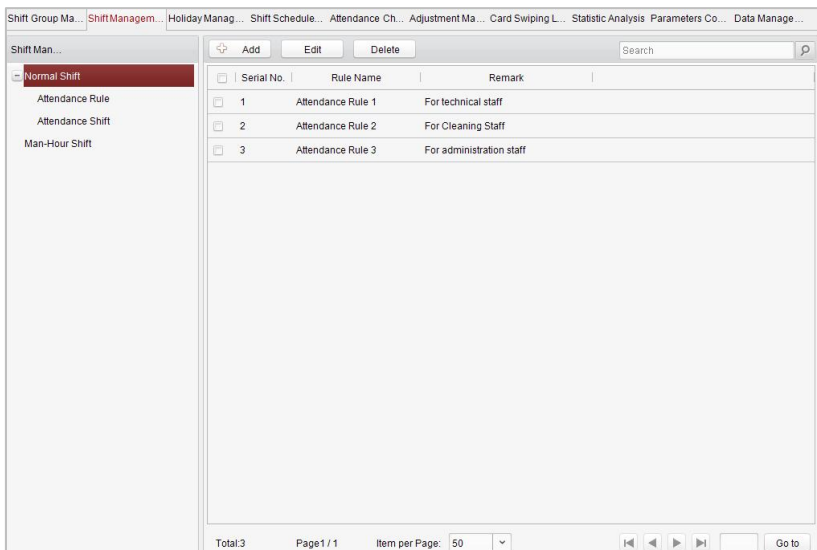



В этом интерфейсе есть два вида смен: **Обычная смена** и **Человеко-часовая смена**.

### Обычная смена

#### ● Настройка правила посещений

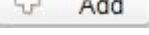
#### Инструкция

1. Нажмите кнопку  **Add**, чтобы открыть окно настройки правила посещений.

2. Укажите имя правила.
3. Задайте подробные параметры для правила посещаемости: время проверки посещаемости на рабочем месте, время опоздания на работу, порог отсутствия, время перерыва, задержку проверки ухода с работы, время раннего ухода с работы и порог отсутствия (ранний уход).
4. Нажмите кнопку , чтобы завершить операцию.

● **Настройка посещаемости смен**

**Инструкция**

1. Нажмите кнопку , чтобы открыть окно настройки посещаемости смен.

The items with asterisk are required.

\*Shift Name:  Shift No.: 0001

Rem...

Off/On-Work Period Clear

	On-Work Time	Off-work time	Attendance Rule
<input type="checkbox"/> On-Work Ti...	Day <input type="text"/>	Day <input type="text"/>	<input type="text"/>
<input type="checkbox"/> On-Work Ti...	Day <input type="text"/>	Day <input type="text"/>	<input type="text"/>
<input type="checkbox"/> On-Work Ti...	Day <input type="text"/>	Day <input type="text"/>	<input type="text"/>

OK Cancel

2. Укажите имя смены.
3. Укажите рабочее время смены и выберите правило посещаемости.
4. Нажмите кнопку , чтобы завершить операцию.



Рабочее и нерабочее время должно указываться в формате от 00:00 до 23:59.

## Человеко-часовая смена

### Инструкция

1. Нажмите кнопку , чтобы открыть окно настройки человеко-часовых смен.

The items with asterisk are required.

\*Shift Name:  \*Shift No.: 0002

\*Daily working...   Latest On-Work...

Rem...

Disregard Man-Hour Period Clear

	Time Period	Start Time	End Time
<input type="checkbox"/>	Time Period1	<input type="text"/>	<input type="text"/>
<input type="checkbox"/>	Time Period2	<input type="text"/>	<input type="text"/>
<input type="checkbox"/>	Time Period3	<input type="text"/>	<input type="text"/>
<input type="checkbox"/>	Time Period4	<input type="text"/>	<input type="text"/>

OK Cancel

2. Укажите имя смены и рабочие часы.
3. (Дополнительно) Установите флажок крайнего времени прибытия на работу и установите крайнее время прибытия работы.
4. (Дополнительно) Установите время ожидания человеко-часов.
5. Нажмите кнопку , чтобы завершить операцию.

### Управление нерабочими днями

Перейдите на вкладку **Управление нерабочими днями**, чтобы открыть интерфейс управления нерабочими днями.

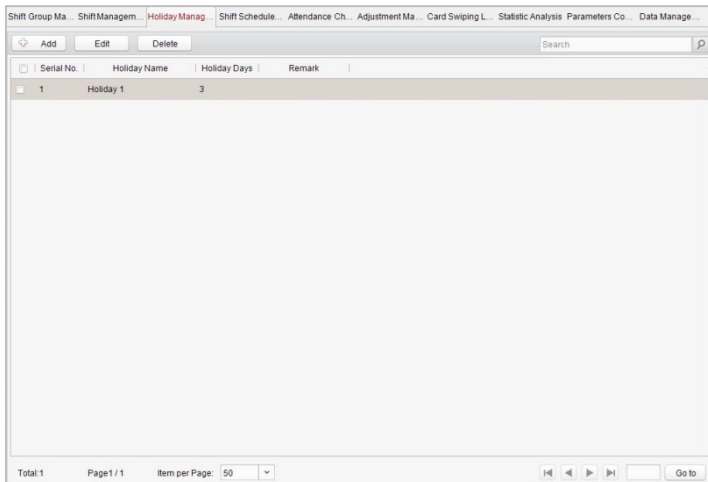

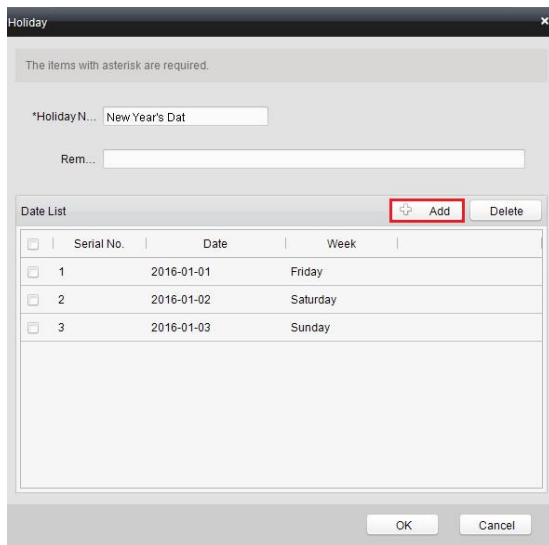

## Инструкция

1. Нажмите кнопку  **Add**, чтобы открыть окно настройки нерабочих дней.

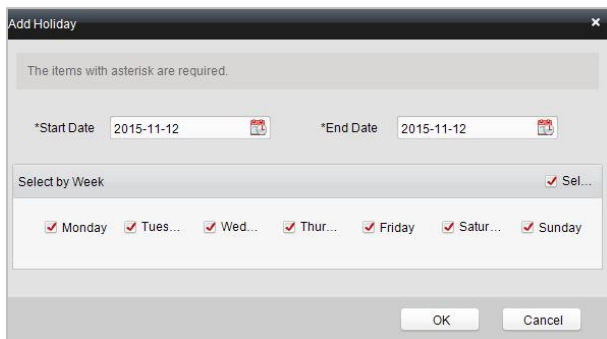

2. Нажмите кнопку  **Add**, чтобы открыть окно добавления нерабочих дней.



3. Установите дату начала и дату окончания, выберите дату недели и нажмите кнопку .

### Управление графиком смен

Перейдите на вкладку **Управление графиками смен**, чтобы открыть интерфейс управления графиками смен.

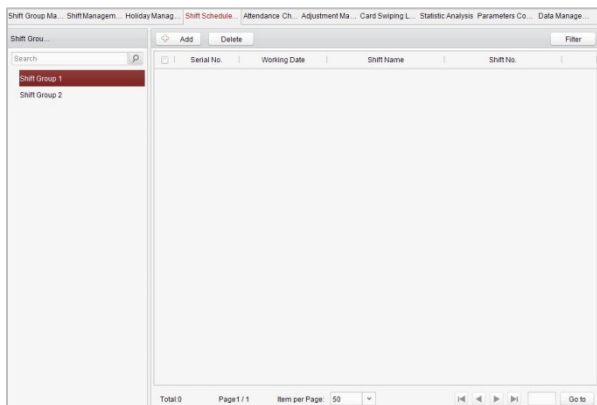

### Инструкция

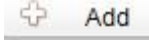
1. Перейдите на вкладку группы смен в списке групп смен.
2. Нажмите кнопку , чтобы открыть окно настроек графика смен.

Remark

Shift Grou... group1      Shift Name: Normal Shift1

\*Start Date: 2015-11-12      \*End Date: 2015-11-12

Add Holiday

<input type="checkbox"/>	Serial No.	Holiday Name	Holiday Days	Remark
<input checked="" type="checkbox"/>	1	Holiday 1	3	
<input type="checkbox"/>				
<input type="checkbox"/>				
<input type="checkbox"/>				
<input type="checkbox"/>				

OK      Cancel

3. Выберите имя смены из выпадающего списка.
4. Укажите дату начала и дату окончания.
5. (Дополнительно) Установите флажок нерабочего дня, чтобы добавить смену нерабочего дня.
6. Нажмите кнопку **OK**, чтобы завершить операцию.

### Управление контрольной точкой посещаемости

Перейдите на вкладку **Управление контрольной точкой посещаемости**, чтобы войти в соответствующий интерфейс.

Serial No.	Attendance Checking Point Name	Attendance Checki...	Start Date	Validity	Door Position	Reader Name	Attendance Checking Point Description
<input type="checkbox"/> 1	123_Door1_Checking Point_1	On/Off Work Che...	2015-11-12	2015-11-12		Reader In_1	
<input type="checkbox"/> 2	123_Door1_Checking Point_2	On/Off Work Che...	2015-11-12	2015-11-12		Reader Out_2	
<input type="checkbox"/> 3	456_Door1_Checking Point_3	On/Off Work Che...	2015-11-12	2015-11-12		Reader In_1	
<input type="checkbox"/> 4	456_Door1_Checking Point_4	On/Off Work Che...	2015-11-12	2015-11-12		Reader Out_2	

Total:4      Page:1 / 1      Item per Page: 50      Go to

● **Добавление контрольной точки посещаемости**

**Инструкция**

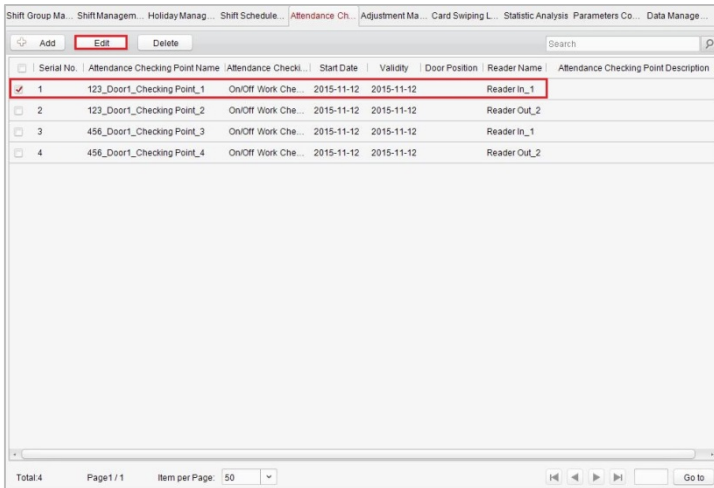

1. Отметьте контрольную точку и нажмите кнопку **Edit**, чтобы открыть окно редактирования контрольной точки посещаемости.
2. Отредактируйте имя контрольной точки посещаемости, дату начала, срок действия и тип контрольной точки посещаемости, имя контроллера, положение двери и имя устройства чтения карт.
3. Нажмите кнопку **OK**, чтобы завершить операцию.

● **Добавление контрольной точки посещаемости**

Отметьте контрольную точку и нажмите кнопку **Delete**, чтобы удалить ее.

**Управление регулировкой**

Перейдите на вкладку **Управление регулировкой**, чтобы открыть интерфейс управления регулировкой.



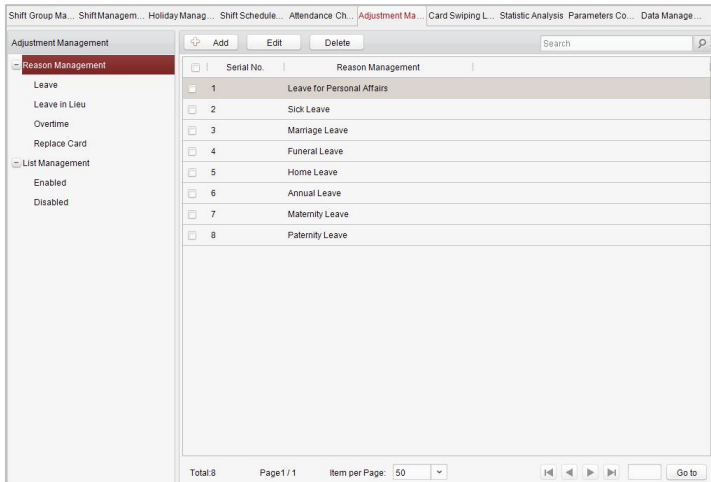

В этом интерфейсе может быть реализовано **Управление причинами** и **Управление списками**.

## Управление причинами

### ● Отпуск

#### *Назначение*

Можно добавлять, редактировать и удалять причины для отпуска в интерфейсе отпусков.

#### *Инструкция*

1. Перейдите на вкладку отпусков, чтобы войти в интерфейс отпусков.

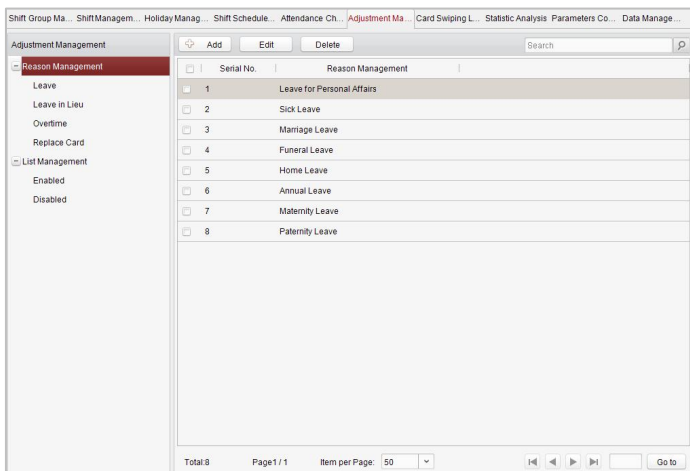

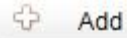

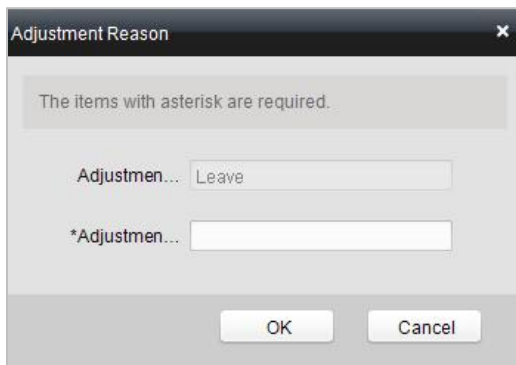
2. Нажмите кнопку , чтобы открыть диалоговое окно добавления причины регулировки.



3. Введите причину регулировки и нажмите кнопку .



- Причинами могут быть отпуск по личным делам, больничный, отпуск по причине бракосочетания, отпуск по причине похорон, отпуск по причине отъезда на родину, ежегодный отпуск, отпуск по беременности и родам и отпуск по уходу за ребенком.
- Отметьте причину и нажмите кнопку , чтобы изменить причину, или нажмите кнопку , чтобы удалить причину.
- **Уход в отпуск вместо другого человека**

#### **Инструкция**

1. Перейдите на вкладку отпусков вместо другого человека, чтобы открыть соответствующий интерфейс.

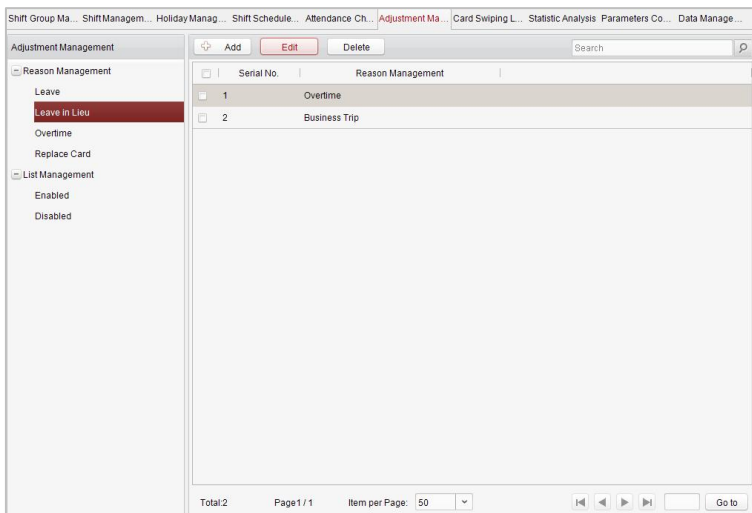

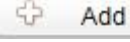
2. Нажмите кнопку , чтобы открыть диалоговое окно добавления причины регулировки.

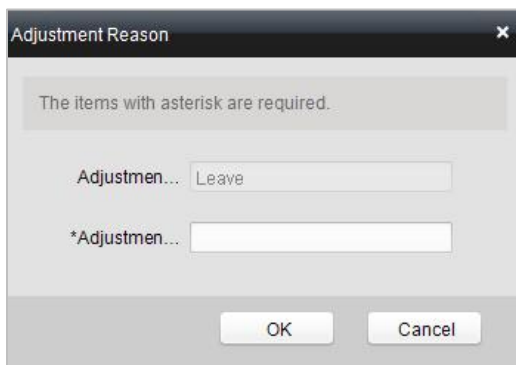

3. Введите причину регулировки и нажмите кнопку .

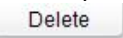

- Стандартными причинами для отпуска вместо другого человека могут быть сверхурочная работа и командировка.
- Отметьте причину и нажмите кнопку , чтобы изменить причину, или нажмите кнопку , чтобы удалить причину.

● **Сверхурочная работа**

**Инструкция**

1. Перейдите на вкладку сверхурочной работы, чтобы открыть соответствующий интерфейс.

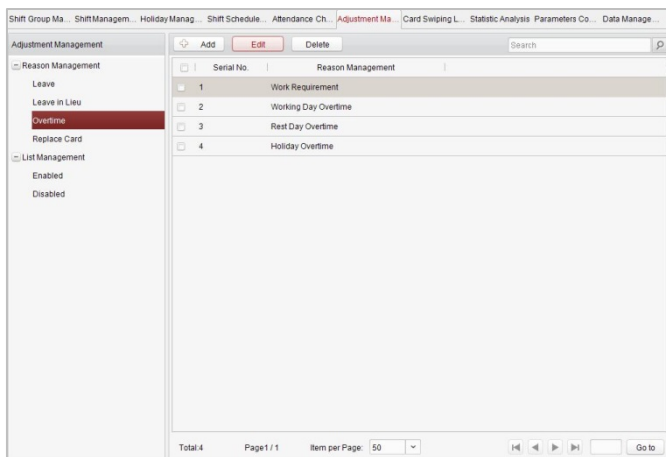

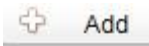
2. Нажмите кнопку , чтобы открыть диалоговое окно добавления причины регулировки.

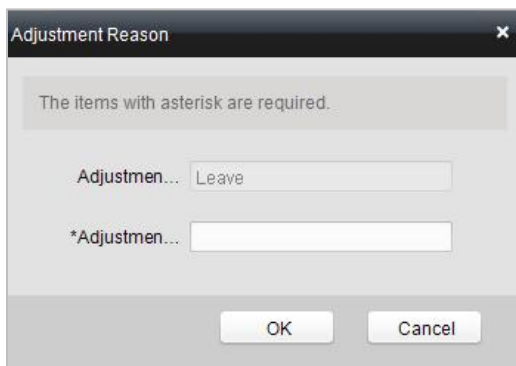

3. Введите причину регулировки и нажмите кнопку .



- Стандартные причины регулировки для сверхурочной работы: рабочая необходимость, сверхурочная работа в течении рабочего дня,

сверхурочная работа на выходных и сверхурочная работа в нерабочие дни.

- Отметьте причину и нажмите кнопку , чтобы изменить причину, или нажмите кнопку , чтобы удалить причину.

### ● Замена карт

#### Инструкция

1. Перейдите на вкладку замены карт.

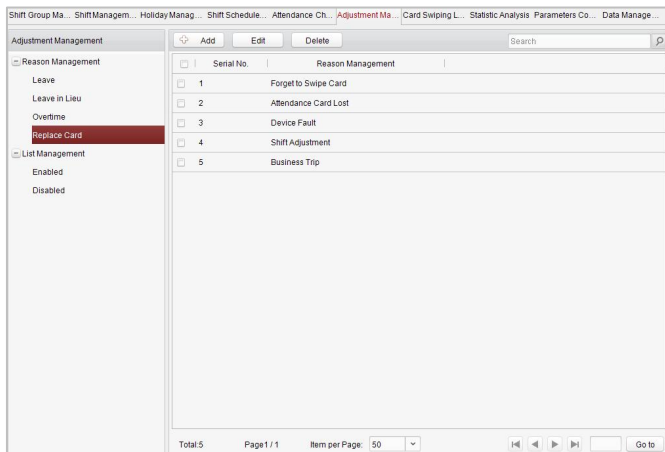

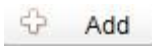

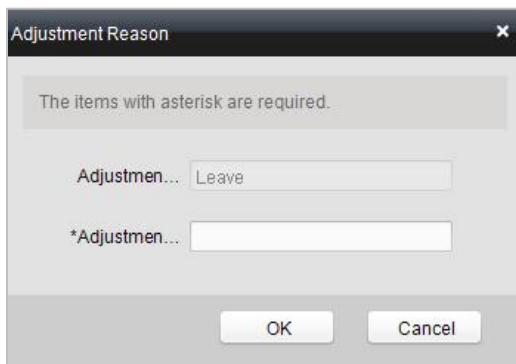
2. Нажмите кнопку , чтобы открыть диалоговое окно добавления причины регулировки.

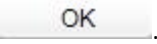

3. Введите причину регулировки и нажмите кнопку .

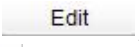

- Стандартные причины для замены карт: пользователь забыл считать карту, потеря карты, неисправность устройства, сдвиг смены и командировка.
- Отметьте причину и нажмите кнопку , чтобы изменить причину, или нажмите кнопку , чтобы удалить причину.

## Управление списками

### ● Включение

#### Инструкция

1. Перейдите на вкладку **Включение**, чтобы открыть соответствующий интерфейс.

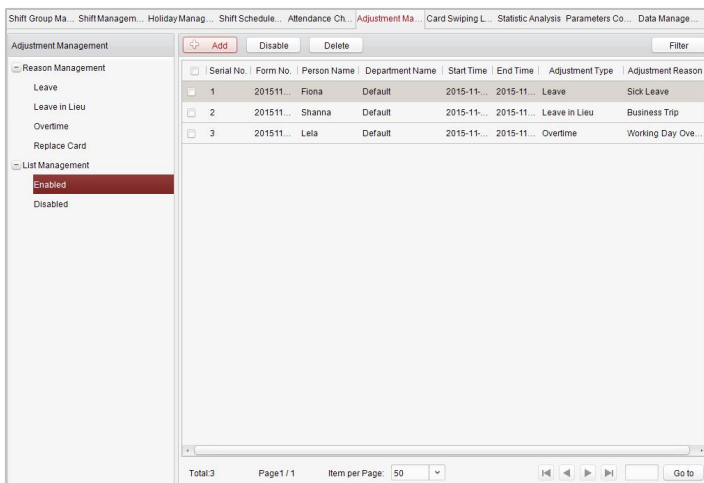

2. Нажмите кнопку .

Adjustment Form

Adjustme...  Leave  Lea...  Ove...  Rep...

Adjustme... Leave for Personal Aff... ▼

Staff:

Serial No.	Name	Gender	Depart
------------	------	--------	--------

Time Period: 2015-11-12 00:00:00 -- 2015-11-12 23:59:59

3. Выберите переключатель типа регулировки: отпуск, отпуск вместо другого пользователя, сверхурочная работа и замена карты.

**Отпуск, отпуск вместо другого пользователя и сверхурочная работа**

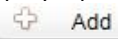
- 1) Выберите причину регулировки из выпадающего списка.
- 2) Нажмите кнопку , чтобы открыть окно добавления пользователя.

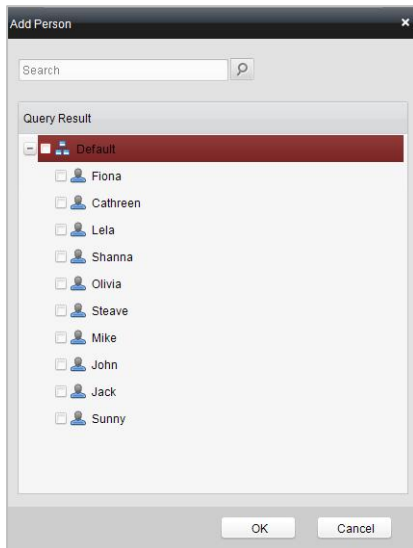

3) Выберите пользователя и нажмите кнопку .

4) Укажите период времени.

### **Замена карт**

1) Нажмите переключатель замены карты.



Adjustment Form

Adjustme...  Leave  Lea...  Ove...  Rep...

Adjustme... Forget to Swipe Card

Staff:

<input type="checkbox"/>	Serial No.	Name	Gender	Depart
--------------------------	------------	------	--------	--------

Select Date: 2015-11-12 Atten... Normal Shift

Card Repl...  Time...  On-...  Off-...  
 Time...  On-...  Off-...  
 Time...  On-...  Off-...

OK Cancel

- 2) Выберите причину регулировки из выпадающего списка.
- 3) Нажмите кнопку  **Add**, чтобы открыть окно добавления пользователя.

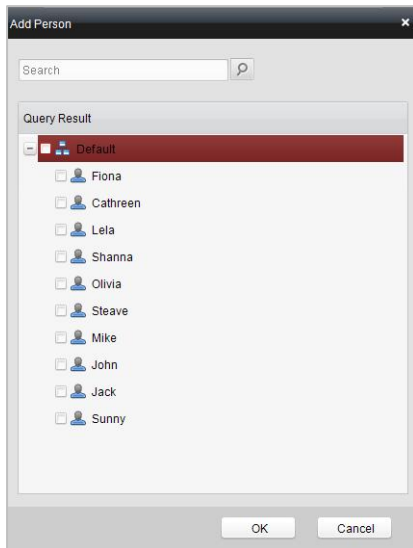

4) Выберите пользователя и нажмите кнопку .

5) Установите дату, смену посещаемости и время замены карты.

4. Нажмите кнопку , чтобы завершить операцию.

● **Отключение**

**Инструкция**

1. Отметьте часть разрешенной информации.

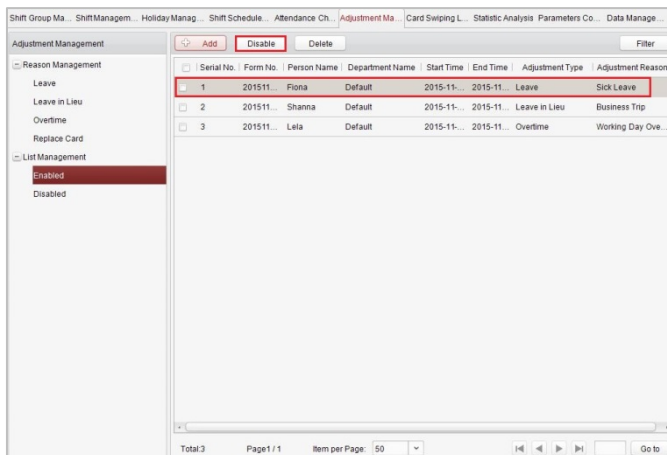

- Нажмите кнопку **Disable**, чтобы запретить информацию.
- Перейдите на вкладку **Запрещенная информация**. Запрещенная информация будет перечислена в соответствующем интерфейсе.

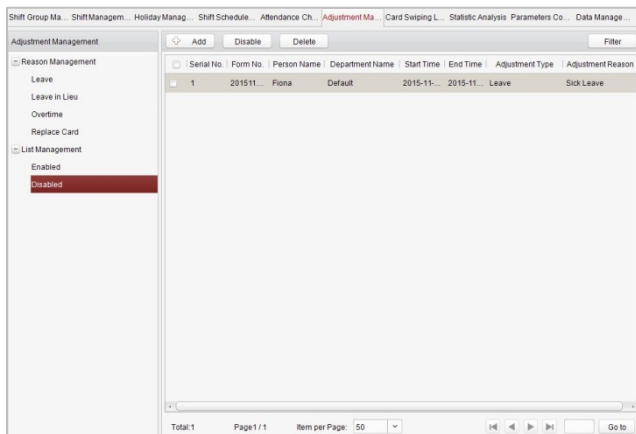

## Запросы в журналах чтения карт

Перейдите на вкладку **Запросы в журналах чтения карт**, чтобы открыть интерфейс поиска и просмотра данных в журнале чтения карт.

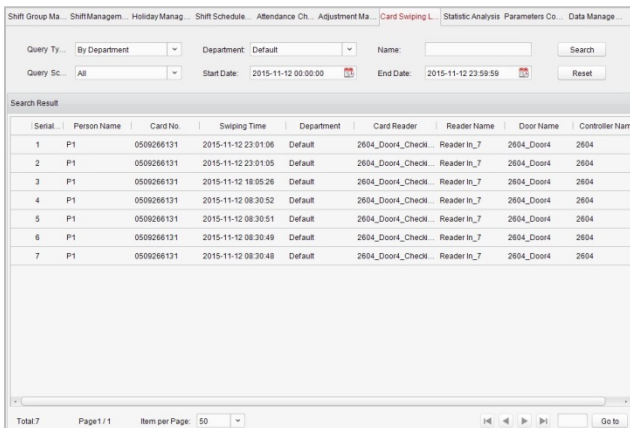

- Поиск в журнале считывания карт можно выполнять по двум типам запросов: **По группе смен** и **По отделу**.

- Поиск в журнале считывания карт можно выполнять по имени группы.
- Поиск в журнале считывания карт можно выполнять по дате начала и дате окончания.
- Можно ограничить область запроса: **Все**, **Первый** или **Последний**.

## Анализ статистики

Перейдите на вкладку **Анализ статистики**, чтобы открыть интерфейс анализа статистики.

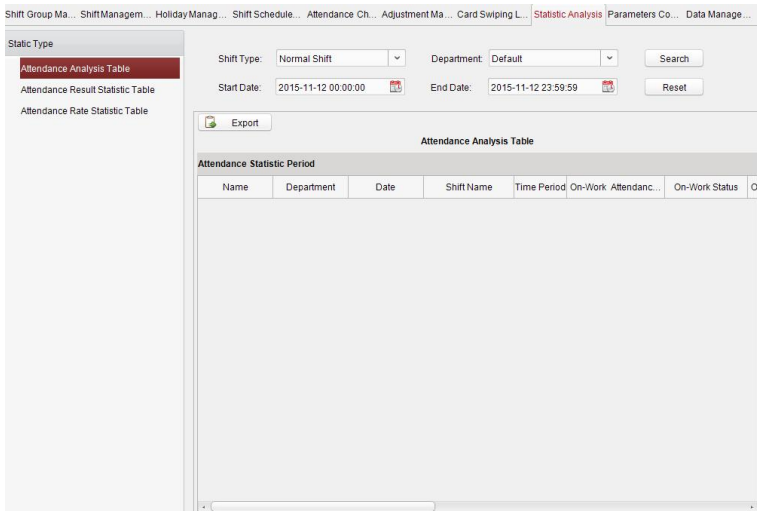

В интерфейсе анализа статистики можно найти таблицу анализа посещаемости, таблицу результатов статистики посещаемости и статистическую таблицу показателей посещаемости.

### Таблица анализа посещаемости

Перейдите на вкладку **Таблица анализа посещаемости**, чтобы открыть интерфейс анализа посещаемости.

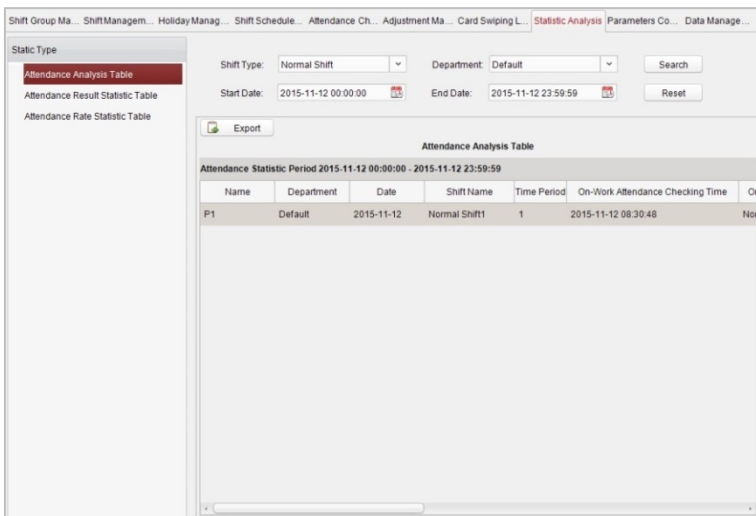

- Поиск статистики посещаемости можно выполнять по типам смен: **Обычная смена** или **Человеко-часовая смена**.
- Поиск статистики посещаемости можно выполнять по отделам.
- Поиск статистики посещаемости можно выполнять по диапазону дат.

## Таблица результатов статистики посещаемости

Перейдите на вкладку **Таблица результатов статистики посещаемости**, чтобы открыть интерфейс результатов анализа посещаемости.

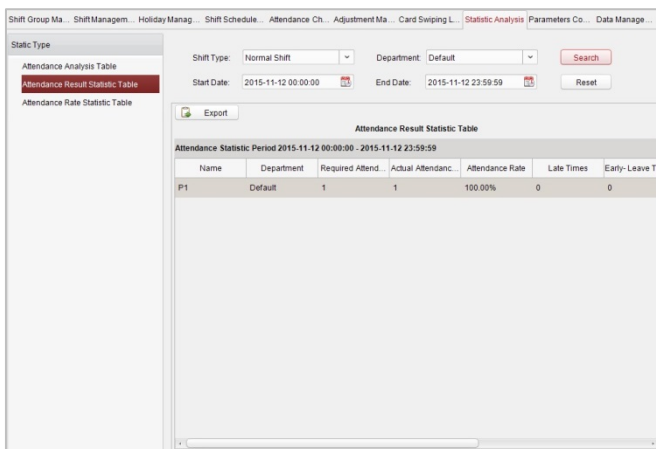



- Поиск результатов анализа статистики посещаемости можно выполнять по типам смен: **Обычная смена** или **Человеко-часовая смена**.
- Поиск результатов статистики посещаемости можно выполнять по отделам.
- Поиск результатов статистики посещаемости можно выполнять по диапазону дат.

### Статистическая таблица показателей посещаемости

Перейдите на вкладку **Статистическая таблица показателей посещаемости**, чтобы открыть интерфейс анализа показателей посещаемости.

Name	Department	Date	Shift Name	Day Required At	Day Actual Absen	Day Attendance
P1	Default	2015-11-12	Normal Shift1	1	1	100.00%



- Поиск результатов анализа посещаемости можно выполнять по типам смен: **Обычная смена** или **Человеко-часовая смена**.
- Поиск результатов анализа статистики посещаемости можно выполнять по отделам.
- Поиск результатов анализа статистики посещаемости можно выполнять по диапазону дат.

### Настройка параметров

Перейдите на вкладку **Настройка параметров**, чтобы открыть интерфейс настройки параметров.

Shift Group Ma... ShiftManagem... Holiday Manag... Shift Schedule... Attendance Ch... Adjustment Ma... Card Swiping L... Statistic Analysis Parameters Co... Data Manage...

Attendance Effecting Type: Valid Card Record ▾

Data Saving Time: 3 Months ▾

Data Expiring Prompt: Disable ▾

Attendance Checking Lo... 00 : 00

Save

### Инструкция

1. Выберите тип эффекта посещаемости (запись о действительной карте или запись о недействительной карте), время сохранения данных, подсказку об истечении срока действия.
2. Укажите время очистки журнала проверки посещаемости.

### Управление данными

Перейдите на вкладку **Управление данными**, чтобы открыть интерфейс управления данными.

Shift Group Ma... ShiftManagem... Holiday Manag... Shift Schedule... Attendance Ch... Adjustment Ma... Card Swiping L... Statistic Analysis Parameters Co... Data Manage...

Attendance Effecting Type: Valid Card Record ▾

Data Saving Time: 3 Months ▾

Data Expiring Prompt: Disable ▾

Attendance Checking Lo... 00 : 00

Save

Нажмите кнопку  **Calculate Atten...**, чтобы рассчитать данные посещаемости.

В этом интерфейсе вы можете экспортировать и импортировать данные посещаемости.

### 7.3.8 Расширенные функции

#### Назначение

Можно настроить расширенные функции системы управления доступом: тип управления доступом, аутентификация пароля и первая карта.

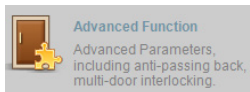

Нажмите значок  на панели управления, чтобы войти в интерфейс.

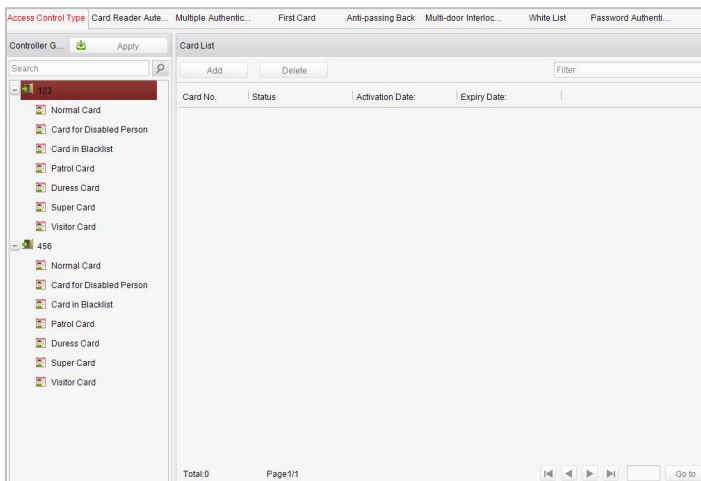

### Тип управления доступом

#### Назначение

Добавленным картам можно присвоить другой тип для соответствующего использования.

#### Инструкция

1. Откройте вкладку **Тип управления доступом** и выберите тип карты.

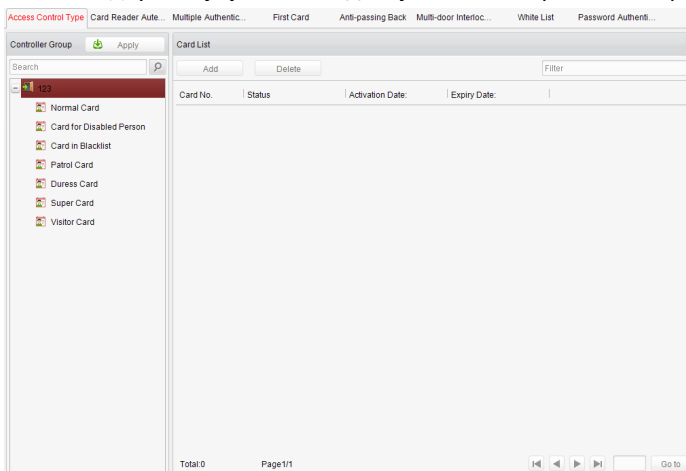

**Обычная карта:** по умолчанию карта установлена как обычная.

**Карта для людей с ограниченными возможностями:** дверь будет открыта в течение заданного периода времени для держателя карты.



**Карта в черном списке:** будет загружено действие по проведению карты, а дверь не будет открываться.

**Карта проверки:** действие проведения карты может использоваться для проверки рабочего состояния контролеров. Для контролеров также можно настроить разрешение доступа.

**Карта принудительного открытия:** будет загружено действие по считыванию карты.

**Карта суперпользователя:** картой можно открыть любую дверь, связанную с контроллером, во время действия заданного графика.

**Карта посетителя:** эту карту назначают посетителям.

2. Нажмите **Добавить** и выберите доступную карту.
3. Нажмите **ОК**, чтобы подтвердить смену типа карты.
4. Нажмите кнопку **Применить**, чтобы применить новые настройки.



Нажмите **Удалить**, чтобы убрать тип карты. Карта доступна для повторного назначения.

## Аутентификация устройства чтения карт

### Назначение

Открывать дверь можно только при помощи карты и пароля в течение заданных периодов времени.



- В этом режиме аутентификации карту нельзя заменить вводом номера карты.
- Подробную информацию о настройке пароля см. в *пункте 16.2.3. Обычная карта.*
- Модели DS-1T802M и DS-1T802E поддерживают всего два режима аутентификации устройств чтения карт: **Считывание карты** и **Считывание карты и ввод пароля.**

### Инструкция

1. Перейдите на вкладку **Аутентификация устройства чтения карт** и выберите устройство чтения карт.
2. Выберите тип аутентификации устройства чтения карт в выпадающем списке.

**Отпечаток пальца:** открыть дверь можно только по отпечатку пальца.

**Считывание карты:** открыть дверь можно только картой.

**Отпечаток пальца и считывание карты:** открыть дверь можно по отпечатку пальца или картой.

**Считывание карты и пароль:** открыть дверь можно картой или паролем.

**Отпечаток пальца и пароль:** открыть дверь можно, отсканировав отпечаток пальца и введя пароль.

**Считывание карты и пароль:** открыть дверь можно, введя пароль и считав карту.

**Отпечаток пальца и считывание карты:** открыть дверь можно, отсканировав отпечаток пальца и считав карту.

**Отпечаток пальца, считывание карты и пароль:** открыть дверь можно, отсканировав отпечаток пальца, введя пароль и считав карту.

- Нажмите и проведите указателем мыши по дню, чтобы нарисовать синюю полосу в графике. Это значит, что в этот отрезок времени аутентификация по паролю будет активна.

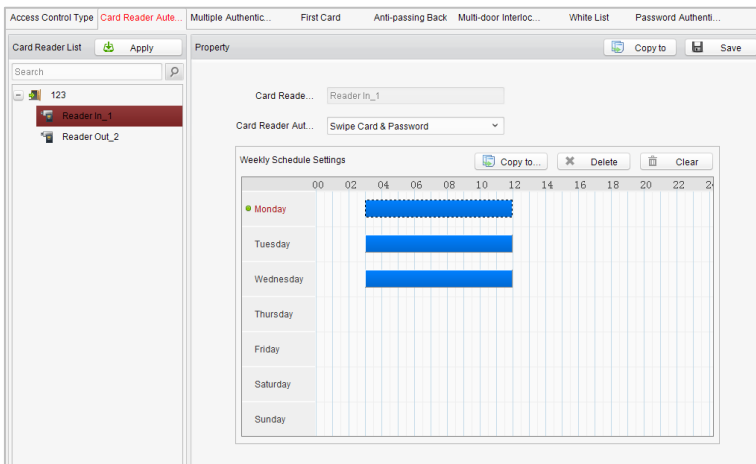

- Повторите этот шаг для установки других отрезков времени. Или выберите настроенный день и нажмите кнопку **Копировать по всей неделе**, чтобы применить эти настройки ко всем дням недели. Нажмите кнопку **Удалить**, чтобы удалить выбранный отрезок времени, или кнопку **Очистить**, чтобы удалить все созданные отрезки времени.
- (Дополнительно) Нажмите кнопку **Копировать в**, чтобы копировать настройки на другие устройства чтения карт.

6. Нажмите кнопку **Сохранить**, чтобы сохранить параметры.
7. Нажмите кнопку **Применить**, чтобы применить новые настройки.

## Первая карта

### Назначение

Дверь не будет закрываться в течение указанного периода времени после считывания первой карты.

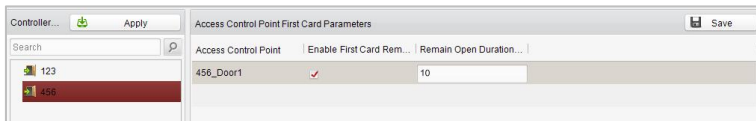

### Инструкция

1. Нажмите **Первая карта** и выберите точку управления доступом.
2. Отметьте пункт **Не закрывать после считывания первой карты**, чтобы включить эту функцию.
3. Введите продолжительность времени, в течение которого дверь не будет закрываться, для параметра **Период, в течение которого дверь не будет закрываться** (в минутах).
4. Нажмите **Добавить**, выберите карты, которые будут добавлены в качестве первых карт для двери, и нажмите кнопку **ОК**.
5. Нажмите **Сохранить**, а затем нажмите кнопку **Применить**, чтобы применить новые настройки.

## Защита от обхода системы безопасности

### Назначение

В этом режиме можно пройти систему управления доступом в соответствии с указанным путем.



В контроллере доступа можно настроить только защиту от обхода системы безопасности или только запираение нескольких дверей.

### Настройка пути считывания карты (порядок устройств чтения карт)

#### Инструкция

1. Нажмите **Защита от обхода системы безопасности** и выберите точку управления доступом.

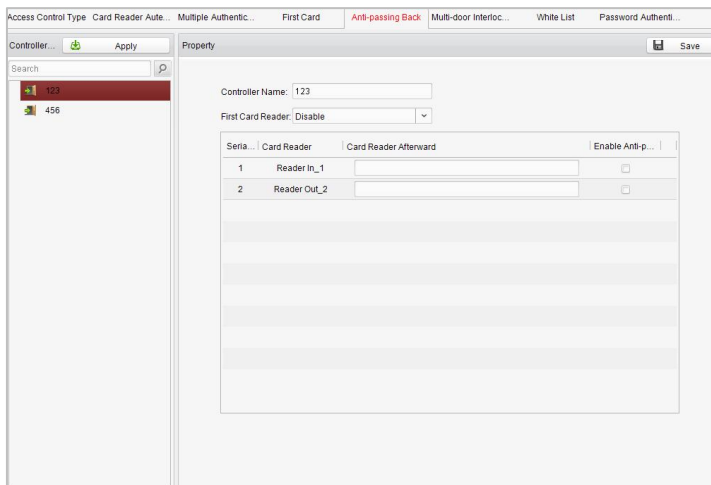

2. В качестве начала пути можно указать имя контроллера и выбрать устройство чтения карт.
3. Нажмите в списке на поле **Следующее устройство чтения карт** и выберите связанные устройства чтения карт.

**Пример:** устройство Reader In\_01 выбрано в качестве начального, а устройства Reader In\_02 и Reader Out\_04 выбраны в качестве связанных устройств чтения карт. Вы сможете пройти систему управления доступом, считав карту на устройствах в таком порядке: Reader In\_01, Reader In\_02 и Reader Out\_04.

4. Отметьте пункт **Включить** для параметра **Защита от обхода системы безопасности**.
5. Нажмите **Сохранить**, а затем нажмите кнопку **Применить**, чтобы применить новые настройки.



Модели DS-1T802M и DS-1T802E не поддерживают функцию защиты от обхода системы безопасности.

### Белый список

#### Инструкция

1. Нажмите кнопку **Белый список**, чтобы открыть интерфейс белого списка.

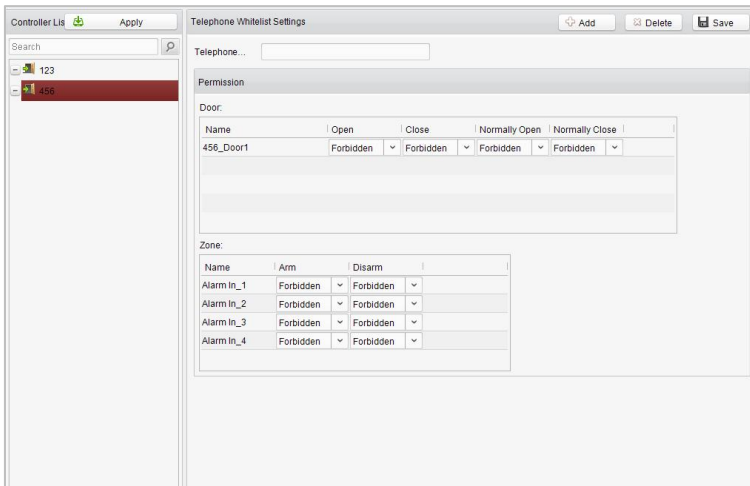

2. Выберите точку управления доступом и нажмите кнопку **Добавить**. Нажмите **Запирание нескольких дверей** и выберите точку управления доступом.
3. Выберите точки управления доступом и нажмите кнопку **Добавить**.
4. Введите номер мобильного телефона.
5. Выберите настройки разрешения управления и установите для свойства значение **Разрешить**, чтобы включить эту функцию.  
Дверь: дверь можно управлять с мобильного устройства (открыта, закрыта, обычно открыта или обычно закрыта).  
Регион постановки на охрану: мобильный телефон может включать и отключать каналы постановки на охрану.
6. Нажмите кнопку **Сохранить**, чтобы сохранить параметры.
7. Нажмите кнопку **Применить**, чтобы применить новые настройки.



Управлять дверью и областью постановки на охрану можно с мобильного устройства, отправив инструкции управления по SMS.

SMS с инструкцией управления состоит из команды, диапазона операций и объекта операции.

Содержание инструкции	Цифра	Описание	Формат
Команда	3	010 — открыта, 011 — закрыта,	

		020 — обычно открыта, 021 — обычно закрыта, 120 — снятие с охраны, 121 — постановка на охрану	
Диапазон операций	1	1 — все объекты с разрешением, 2 — одиночная операция	Команда#1#
Объект операции	3	Начинается с 1 (соответствует разным дверям регионов постановки на охрану согласно командам)	Команда#2#объект операции#



Модели DS-1T802M и DS-1T802E не поддерживают белый список.

## Аутентификация пароля

### Назначение

Открыть дверь, введя пароль, можно только после завершения аутентификации пароля.

### Инструкция

1. Перейдите на вкладку **Аутентификация пароля** и выберите сервер.

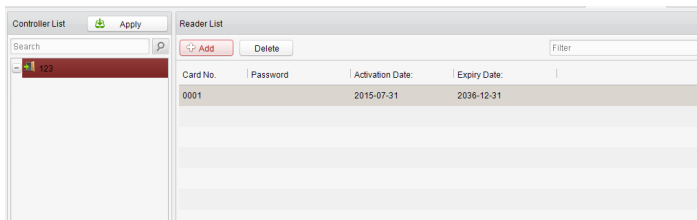

2. Нажмите кнопку **Добавить**, чтобы войти в интерфейс добавления карт.

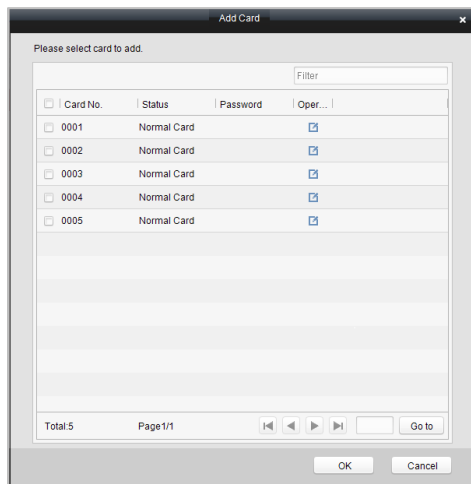

3. Отметьте соответствующие карты и нажмите кнопку  , чтобы открыть диалоговое окно настройки пароля.

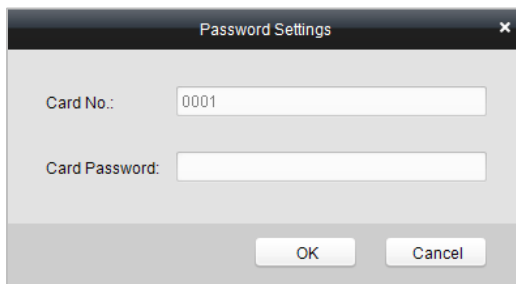

4. Введите пароль карты.  
 5. Нажмите кнопку OK, чтобы завершить добавление карты.



- Карты, для которых установлен пароль, будут отображаться в списке карт.
- Выберите карту в списке карт и нажмите кнопку «Удалить», чтобы удалить аутентификацию пароля для выбранной карты.
- Модели DS-1T802M и DS-1T802E не поддерживают функцию аутентификации пароля.

## 7.4 Проверка состояний и событий

### Назначение

В этом разделе можно управлять состоянием двери и просматривать отчеты о событиях точки управления.

### 7.4.1 Монитор состояния

#### Назначение

Можно заблокировать состояние двери и проверить информацию о событиях доступа в реальном времени для точки управления.

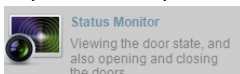

Нажмите значок  
в интерфейсе.

на панели управления, чтобы войти

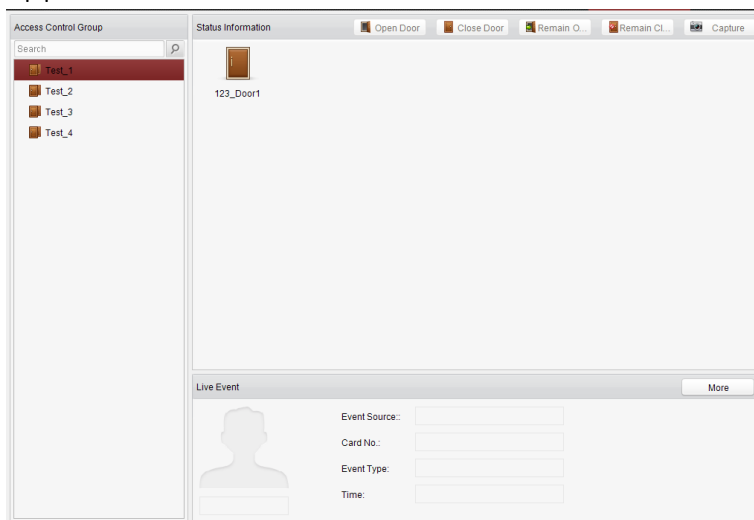

## Блокировка доступа

### Блокировка двери

#### Назначение

В этом разделе можно управлять состоянием одной точки управления доступом (двери).

#### Инструкция

1. Откройте страницу монитора состояния.





- Нажмите значок  на панели **Информация о состоянии**, чтобы выбрать дверь.
- Нажмите кнопку, указанную в левой верхней части панели **Сведения о состоянии**, чтобы выбрать состояние двери.

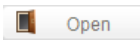

: нажмите кнопку, чтобы открыть дверь один раз.

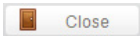

: нажмите кнопку, чтобы закрыть дверь один раз.

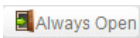

: нажмите кнопку, чтобы не закрывать дверь.

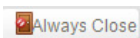

: нажмите кнопку, чтобы не открывать дверь.

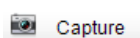

: нажмите кнопку, чтобы захватить изображение.



- Нажмите правой кнопкой по значку  и выберите состояние двери.

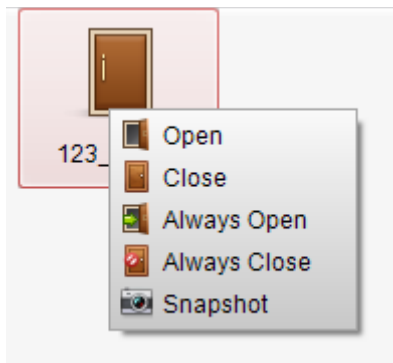

- Если выбрано состояние **Не закрывать/Не открывать**, дверь будет открыта или закрыта до тех пор, пока не будет выполнена новая команда управления блокировкой.
- Функцию захвата изображения нельзя реализовать до тех пор, пока не будет установлен сервер хранения.

- Модели DS-K1T802M и DS-K1T802E не поддерживают функцию захвата изображений.

## Блокировка групп

### Назначение

В этом разделе можно управлять состоянием группы точек управления доступом (дверей).

### Инструкция

1. Откройте страницу монитора состояния.
2. Нажмите правой кнопкой мыши на группу в списке **Группы** и выберите состояние дверей для группы.

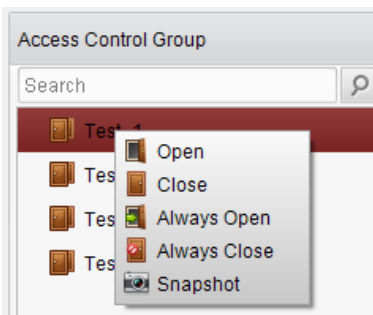

Если выбрано состояние **Не закрывать/Не открывать**, все двери в группе будут открыты или закрыты до тех пор, пока не будет выполнена новая команда управления блокировкой.

Функцию захвата изображения нельзя реализовать до тех пор, пока не будет установлен сервер хранения.

### Состояние доступа

Состояние двери будет мгновенно отображаться посредством изменения значка на панели **Сведения о доступе**, если активировано событие доступа или выполнена команда блокировки.

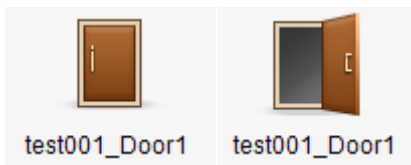

## Событие в реальном времени

На этой панели можно проверить текущую информацию о событии доступа. Нажмите **Еще**, чтобы открыть страницу «Событие доступа», чтобы посмотреть дополнительную информацию о событии.

Live Event
More



Event Source:

Card No.:

Event Type:

Time:

### 7.4.2 Событие управления доступом

#### Назначение

В этом разделе можно просмотреть событие доступа в режиме реального времени (например, считывание карты для открытия двери, номер нераспознанной карты, ошибка продолжительности группы и т. д.).

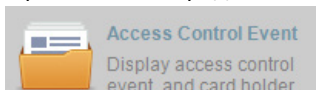

Нажмите значок  на панели управления, чтобы войти в интерфейс.

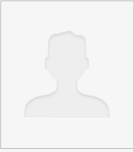
Access Control Event Information							Card Holder Information	
Serial No.	Event Type	Card Holder	Card No.	Event Time	Event Source	Direction		
7	Remotely Arming			2015-07-31 16:50:24	123		<div style="text-align: center; margin-bottom: 10px;">  </div> <p>Person No.: <input type="text"/></p> <p>Name: <input type="text"/></p> <p>Gender: <input type="text"/></p> <p>ID Type: <input type="text"/></p> <p>ID No.: <input type="text"/></p> <p>Belong to...: <input type="text"/></p> <p>Contact No.: <input type="text"/></p> <p>Contact Ad...: <input type="text"/></p>	
6	Remotely Disarm...			2015-07-31 16:50:24	123			
5	Remotely Logout			2015-07-31 16:48:42	123			
4	Remotely Login			2015-07-31 16:41:20	123			
3	Remotely Logout			2015-07-31 16:41:13	123			
2	Remotely Login			2015-07-31 16:39:43	123			
1	Remotely Clear...			2015-07-31 16:07:53	123			

#### Инструкция

1. Откройте страницу события доступа.

2. Просмотрите информацию о событии в списке событий.
3. Нажмите на событие, чтобы просмотреть информацию о держателе карты на панели **Информация о пользователе** в левой части страницы.

### 7.4.3 Поиск события

#### Назначение

Здесь можно искать событие исторического доступа по критериям поиска (например, тип события, имя человека, номер карты или время начала/окончания).

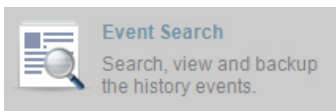

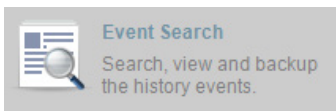
Нажмите значок  на панели управления, чтобы войти в интерфейс.

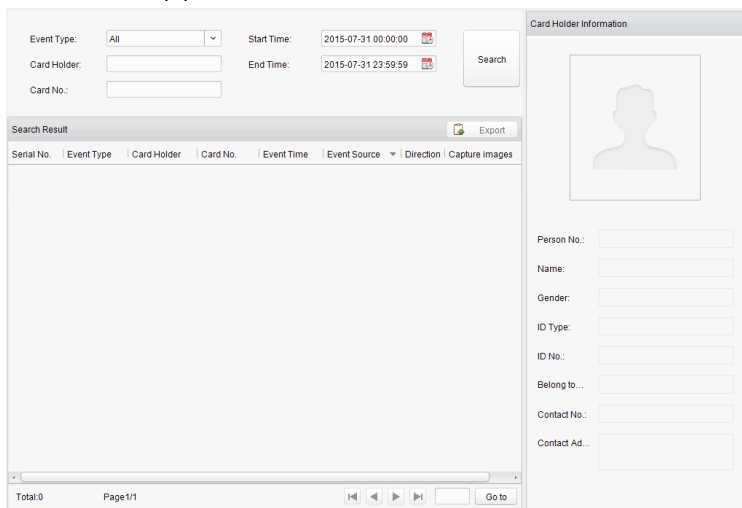

#### Инструкция

1. Откройте страницу поиска события.
2. Введите критерий поиска (тип события, имя человека, номер карты, диапазон времени).

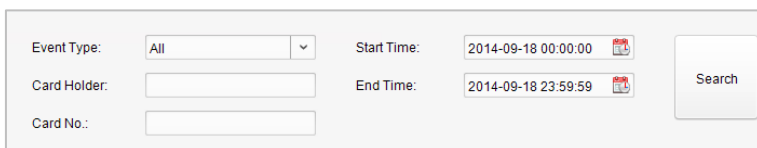

3. Нажмите **Поиск**, чтобы отобразить результаты поиска.
4. Просмотрите информацию о событии в списке событий.
5. Нажмите на событие, чтобы просмотреть информацию о держателе карты на панели **Информация о пользователе** в левой части страницы.

## 7.5 Обслуживание системы

### 7.5.1 Управление журналами

#### Знакомство с интерфейсом

##### *Назначение*

Можно найти и просмотреть файлы журналов системы управления доступом и подключенных к ней устройств.

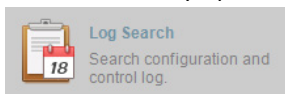

Нажмите значок  на панели управления, чтобы открыть страницу поиска журналов.

### Поиск журналов конфигурации

##### *Назначение*

Можно искать файлы журнала конфигурации системы управления доступом по времени, в том числе конфигурацию одной карты, конфигурацию управления доступом, разрешение на скачивание и конфигурацию системы.

##### *Инструкция*

1. Откройте страницу поиска по журналу.
2. Нажмите переключатель журналов конфигурации.
3. Выберите тип операции файлов журнала.

4. Нажмите значок , чтобы указать диапазон времени.
5. Нажмите **Поиск**. В списке будут отображаться соответствующие файлы журналов.

Можно просмотреть время работы, тип журнала и другую информацию о журналах.



Сузьте условия поиска, если в результатах отображается слишком много файлов журнала.

## Поиск журналов управления

### *Назначение*

Можно искать файлы журнала управления системы управления доступом по времени, в том числе управление доступом и поиск по журналам.

### *Инструкция*

1. Откройте страницу поиска по журналу.
2. Нажмите переключатель журналов управления.
3. Выберите тип операции файлов журнала.
4. Нажмите значок , чтобы указать диапазон времени.
5. Нажмите **Поиск**. В списке будут отображаться соответствующие файлы журналов.

Можно просмотреть время работы, тип журнала и другую информацию о журналах.



Сузьте условия поиска, если в результатах отображается слишком много файлов журнала.

## Поиск журнала конфигурации

## Поиск журналов конфигурации одной карты

### *Назначение*

К журналам конфигурации одной карты принадлежат журналы отделов, пользователей и карт. Конфигурацию системы управления доступом с одной картой можно использовать для добавления, изменения и удаления журналов.

### *Инструкция*

1. Откройте страницу поиска по журналу.
2. Нажмите переключатель журналов конфигурации.
3. Выберите тип операции «Конфигурация одной карты».
4. Нажмите значок , чтобы указать диапазон времени.
5. Нажмите **Поиск**. В списке будут отображаться соответствующие файлы

журналов.

Можно просмотреть время работы, тип журнала и другую информацию о журналах.



Сузьте условия поиска, если в результатах отображается слишком много файлов журнала.

## Поиск журналов конфигурации управления доступом

### Назначение

Файлы журналов конфигурации управления доступом содержат файлы журналов устройств управления доступом. Конфигурацию управления доступом системы управления доступом можно использовать для добавления, изменения и удаления групп дверей или дверей и операций разрешения устройств управления доступом.

### Инструкция

1. Откройте страницу поиска по журналу.
2. Нажмите переключатель журналов конфигурации.
3. Выберите тип операции «Конфигурация управления доступом».
4. Нажмите значок , чтобы указать диапазон времени.
5. Нажмите **Поиск**. В списке будут отображаться соответствующие файлы журналов.

Можно просмотреть время работы, тип журнала и другую информацию о журналах.



Сузьте условия поиска, если в результатах отображается слишком много файлов журнала.

## Поиск журналов разрешений на скачивание

### Назначение

Файлы журнала разрешений на скачивание содержат файлы журнала разрешений на скачивание и файлы журнала сбоев разрешения на скачивание из-за отсутствия записей.

### Инструкция

1. Откройте страницу поиска по журналу.
2. Нажмите переключатель журналов конфигурации.
3. Выберите тип операции «Разрешение на скачивание».



4. Нажмите значок , чтобы указать диапазон времени.
5. Нажмите **Поиск**. В списке будут отображаться соответствующие файлы журналов.

Можно просмотреть время работы, тип журнала и другую информацию о журналах.



Сузьте условия поиска, если в результатах отображается слишком много файлов журнала.

## Поиск журналов конфигурации системы

### Назначение

Файлы журнала конфигурации системы управления доступом можно искать в виде файлов журнала интерфейса конфигурации системы.

### Инструкция

1. Откройте страницу поиска по журналу.
2. Нажмите переключатель журналов конфигурации.
3. Выберите тип операции «Журналы конфигурации системы».
4. Нажмите значок , чтобы указать диапазон времени.
5. Нажмите **Поиск**. В списке будут отображаться соответствующие файлы журналов.

Можно просмотреть время работы, тип журнала и другую информацию о журналах.



Сузьте условия поиска, если в результатах отображается слишком много файлов журнала.

## Поиск журнала управления

## Поиск журналов управления доступом

### Назначение

Файлы журнала управления доступом системы управления доступом содержат журналы управления дверей и группами дверей а также журналы включения управления дверьми.

### Инструкция

1. Откройте страницу поиска по журналу.
2. Нажмите переключатель журналов управления.
3. Выберите тип операции «Журналы управления доступом».
4. Нажмите значок , чтобы указать диапазон времени.
5. Нажмите **Поиск**. В списке будут отображаться соответствующие файлы

журналов.

Можно просмотреть время работы, тип журнала и другую информацию о журналах.



Сузьте условия поиска, если в результатах отображается слишком много файлов журнала.

## Поиск по журналу

### Назначение

Поиск в журнале системы управления доступом содержит информацию о файлах журналов конфигурации и файлах журналов управления.

### Инструкция

1. Откройте страницу поиска по журналу.
2. Нажмите переключатель журналов управления.
3. Выберите тип операции «Поиск по журналам».
4. Нажмите значок , чтобы указать диапазон времени.
5. Нажмите **Поиск**. В списке будут отображаться соответствующие файлы журналов. Можно просмотреть время работы, тип журнала и другую информацию о журналах.



Сузьте условия поиска, если в результатах отображается слишком много файлов журнала.

## 7.5.2 Настройки системы

### Знакомство с интерфейсом

#### Назначение

Здесь можно настроить общие параметры, авторегулировку времени и устройство чтения карт системы управления доступом.

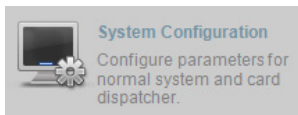

Нажмите значок

открыть страницу конфигурации системы.

на панели управления, чтобы

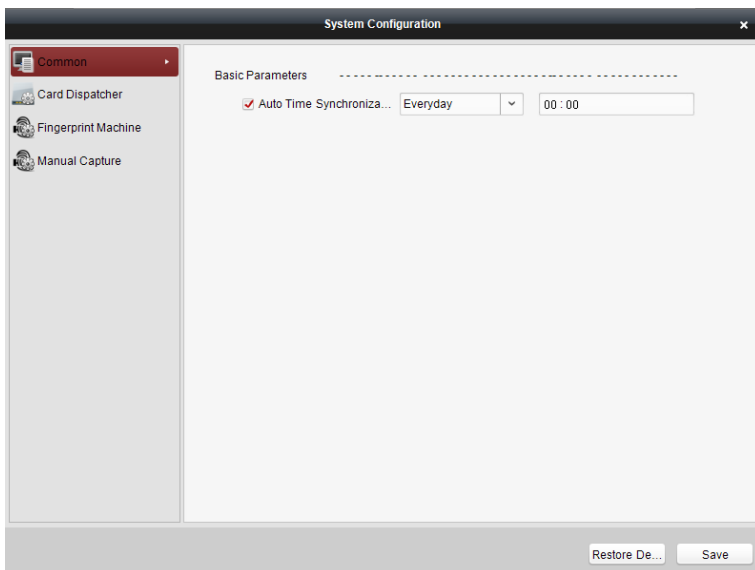

## Автосинхронизация времени

Автосинхронизация времени системы управления доступом может управлять авторегулировкой времени для всех устройств управления доступом в соответствии с указанным периодом и временем.

## Конфигурация устройства чтения карт

Конфигурация устройства чтения карт используется системой управления доступом для считывания карт на основе заданных параметров устройства чтения карт.

## Аппарат для снятия отпечатков пальцев

Аппарат для снятия отпечатков пальцев используется системой управления доступом для сбора отпечатков пальцев.



Модели DS-K1T802M и DS-K1T802E не поддерживают аппарат для снятия отпечатков пальцев.

## Конфигурация ручного захвата изображения

Конфигурация ручного захвата изображения используется системой управления доступа для удаленной съемки изображений.



Модели DS-K1T802M и DS-K1T802E не поддерживают конфигурацию ручного захвата изображения.

## Автосинхронизация времени

### Инструкция

1. Откройте страницу настроек системы.
2. Перейдите на вкладку **Общее**, чтобы войти в интерфейс общих настроек.

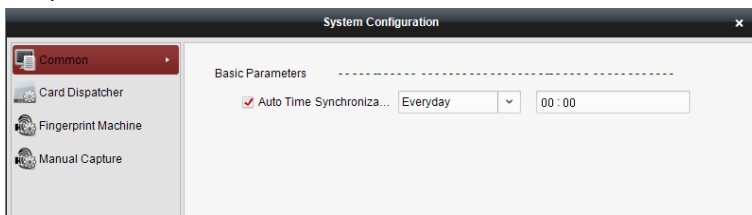

3. Установите флажок, чтобы включить автосинхронизацию времени.
4. Выберите день и введите время для регулировки времени.
5. Нажмите кнопку **Сохранить**, чтобы сохранить настройки.



Нажмите кнопку **Восстановить значения по умолчанию**, чтобы восстановить значения по умолчанию для всех локальных конфигураций.

## Конфигурация устройства раздачи карт

### Назначение

Конфигурация устройства раздачи карт используется системой управления доступом для настройки типа устройства, режима подключения, последовательного порта, скорости передачи данных и других параметров конфигурации устройства чтения карт.

### Инструкция

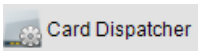
1. Нажмите значок  **Card Dispatcher** в интерфейсе конфигурации системы, чтобы открыть страницу конфигурации устройства раздачи карт.

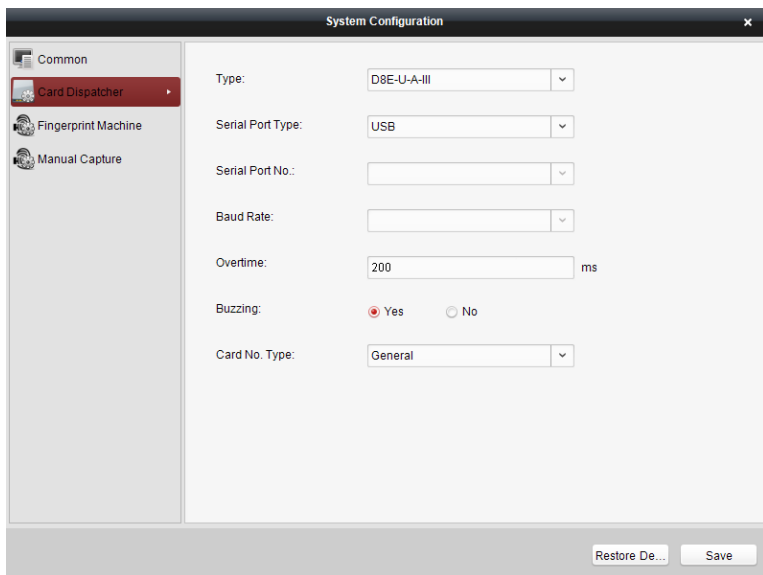

2. Выберите тип устройства, тип последовательного порта, последовательный порт, скорость передачи данных и другие параметры устройства раздачи карты.
3. Нажмите кнопку сохранения, чтобы сохранить настройки.



- Устройство используется с обычными картами и с картами интерфейса Виганда.
- Если для параметра BEEP установлено значение YES, а система настроена неправильно, при нажатии на SAVE не будет воспроизводиться звук. Если система настроена правильно, звук будет воспроизводиться при нажатии на Save и при вставке устройства для чтения карт.
- Нажмите кнопку **Восстановить значения по умолчанию**, чтобы восстановить значения по умолчанию для всех локальных конфигураций.

### Конфигурация аппарата для снятия отпечатков пальцев

#### Инструкция

1. Нажмите значок  **Fingerprint Machine** в интерфейсе конфигурации системы, чтобы открыть страницу конфигурации аппарата для снятия

отпечатков пальцев.

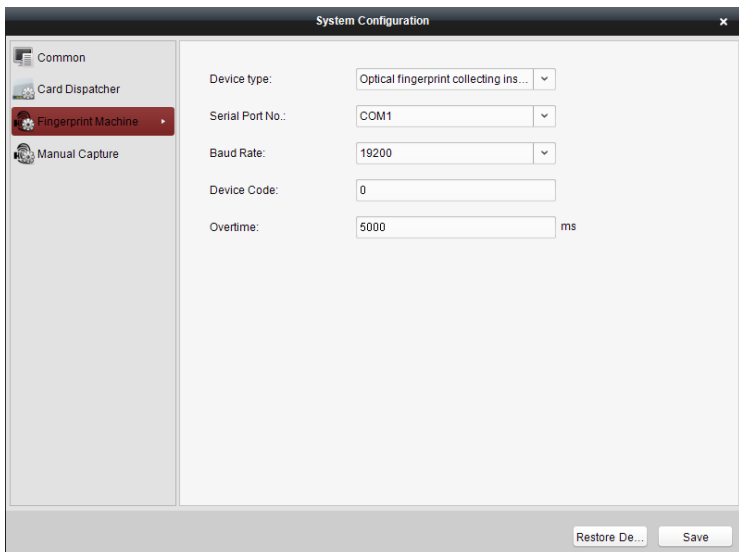

2. Выберите тип устройства, номер последовательного порта, скорость передачи данных, код устройства и параметры сверхурочной работы аппарата для снятия отпечатков пальцев.
3. Нажмите кнопку **Сохранить**, чтобы сохранить настройки.



- Модели DS-K1T802M и DS-K1T802E не поддерживают аппарат для снятия отпечатков пальцев.
- Он используется с устройствами типа оптического инструмента для сбора отпечатков пальцев и емкостного инструмента для сбора отпечатков пальцев.
- Номер последовательного порта должен соответствовать номеру последовательного порта на компьютере.
- Значение скорости передачи данных нужно устанавливать в соответствии с внешним устройством чтения отпечатков пальцев и карт. Значение по умолчанию — 19200.
- Сверхурочная работа означает действительное время сбора отпечатка пальца. Если пользователь не просканирует отпечаток пальца или сделает это неправильно, устройство укажет, что сбор отпечатка пальца завершен.
- Нажмите кнопку **Восстановить значения по умолчанию**, чтобы

восстановить значения по умолчанию для всех локальных настроек.

## Конфигурация ручного захвата изображения

### Инструкция

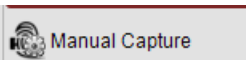

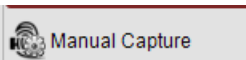
1. Нажмите значок  в интерфейсе конфигурации системы, чтобы открыть страницу конфигурации ручного захвата изображений.

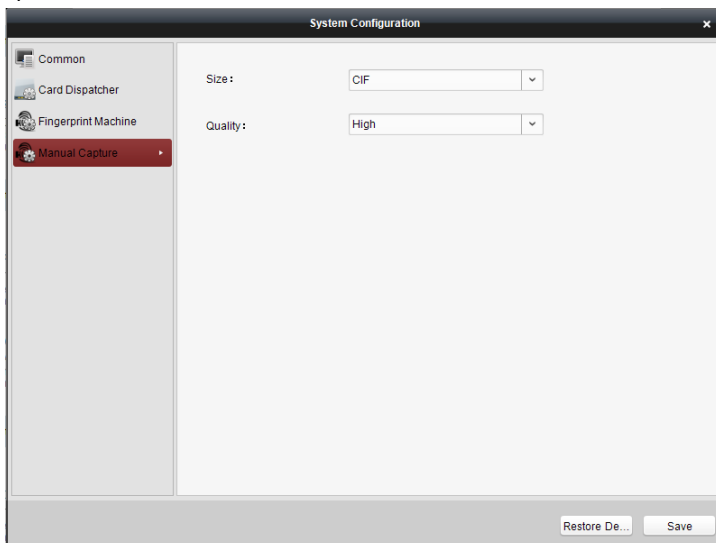

2. Выберите размер изображения в выпадающем списке.
3. Выберите качество изображения в выпадающем списке.



- Модели DS-K1T802M и DS-K1T802E не поддерживают конфигурацию ручного захвата изображения.
- Поддерживаются размеры изображений CIF, QCIF, 4CIF/D1, SVGA, HD720P, VGA, WD1 и AUTO.
- Поддерживаются такие уровни качества изображения: высокое, среднее и низкое.

